

Kabeldurchmesser / Cable diameter	
Motor	ØD
AL806A-0Qxx	10,9 mm
AL806A-0Kxx	9,5 mm

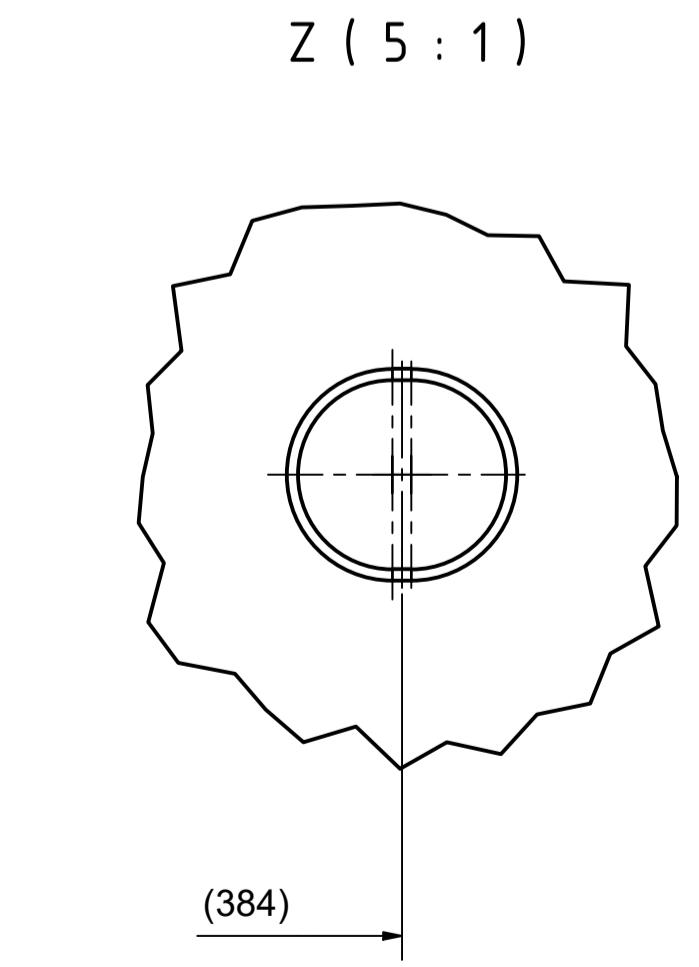
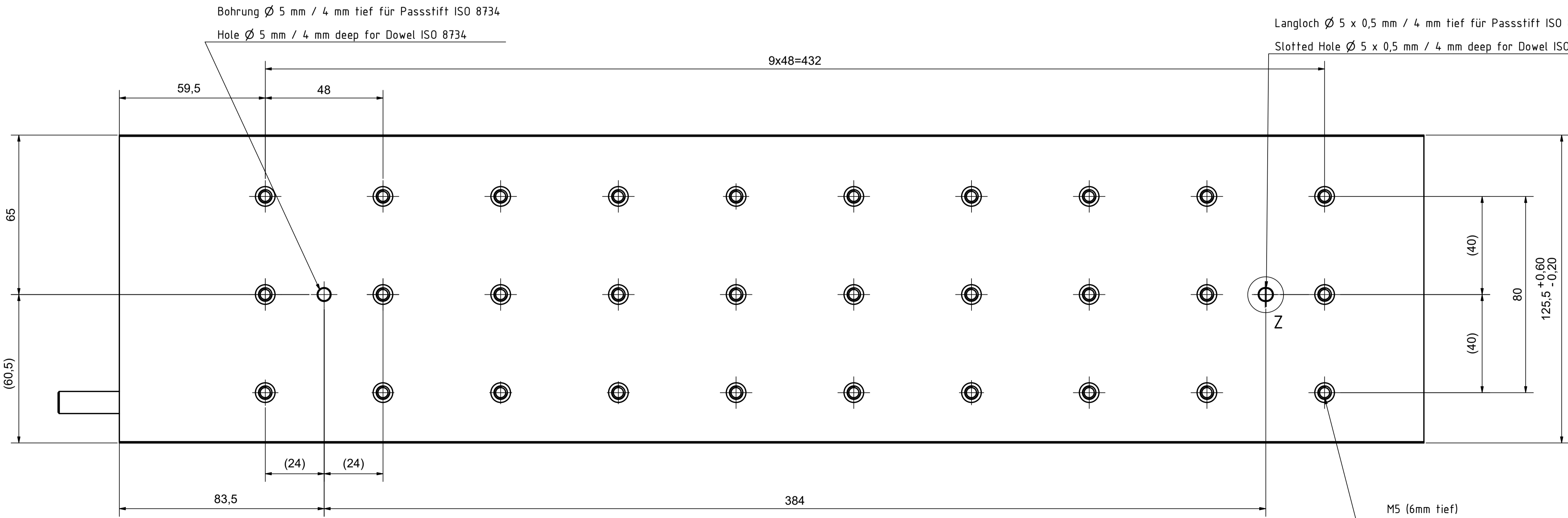
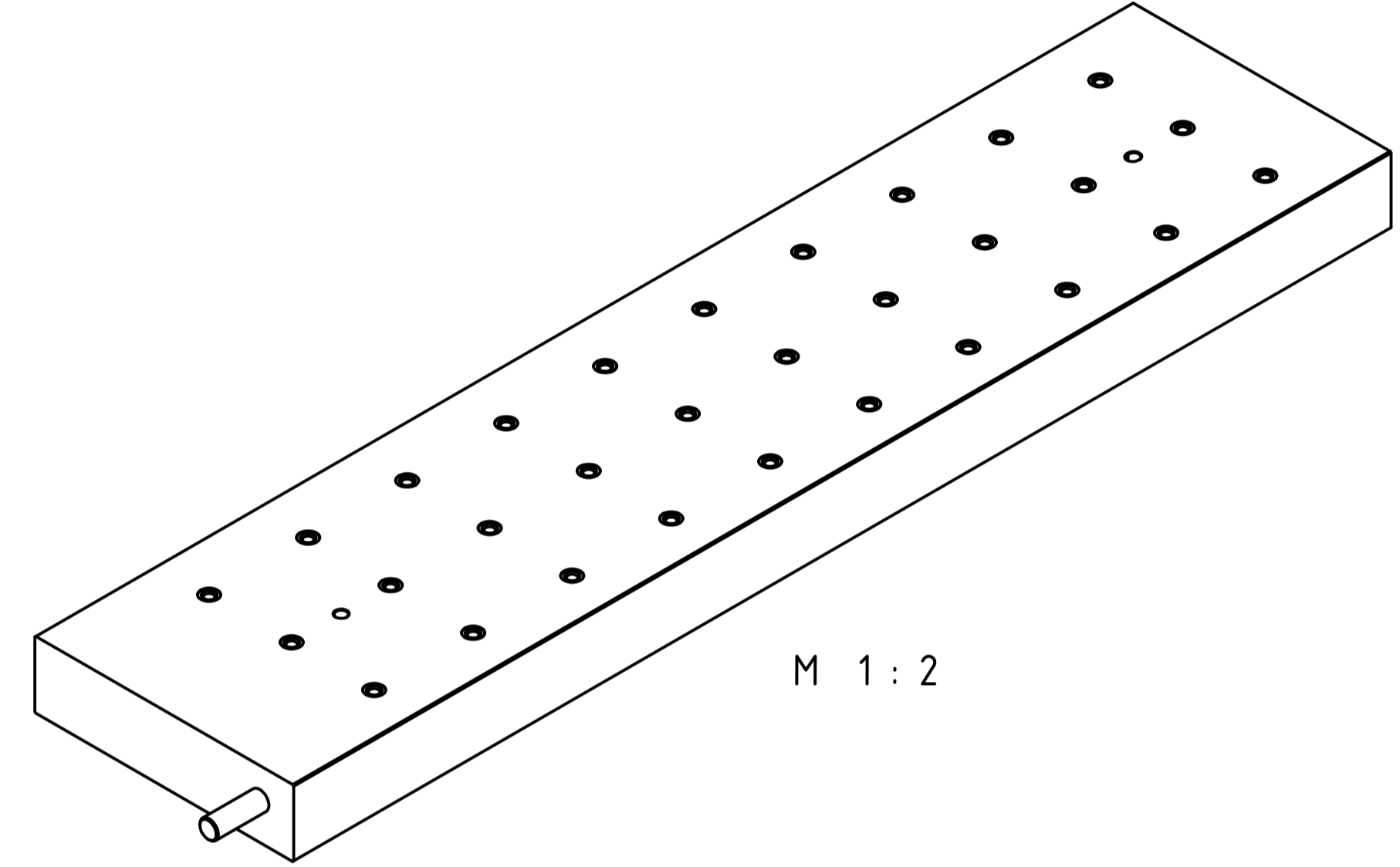
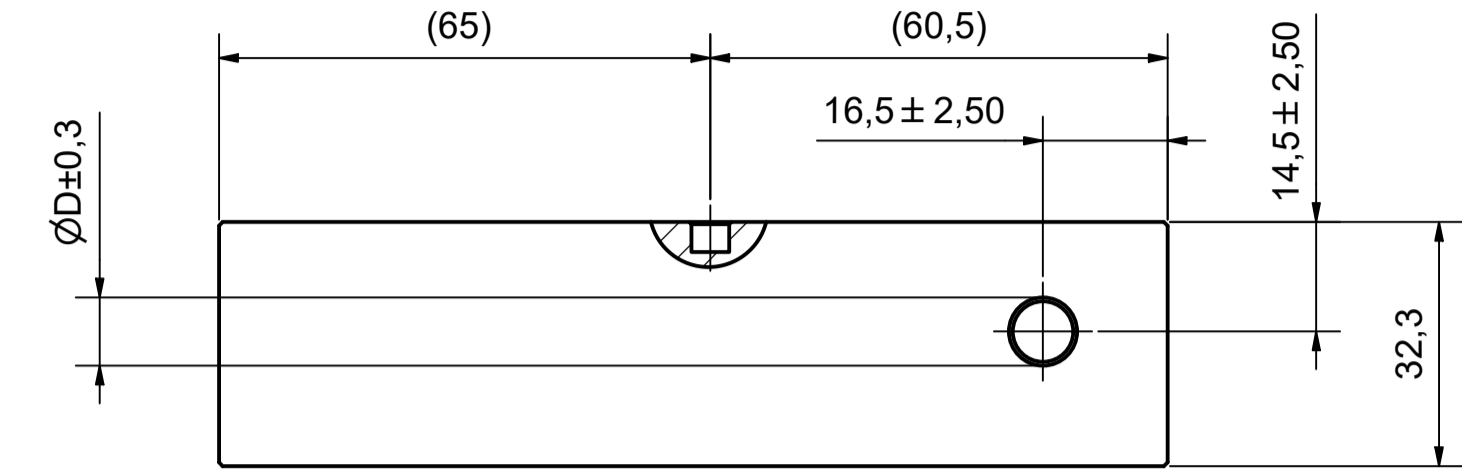
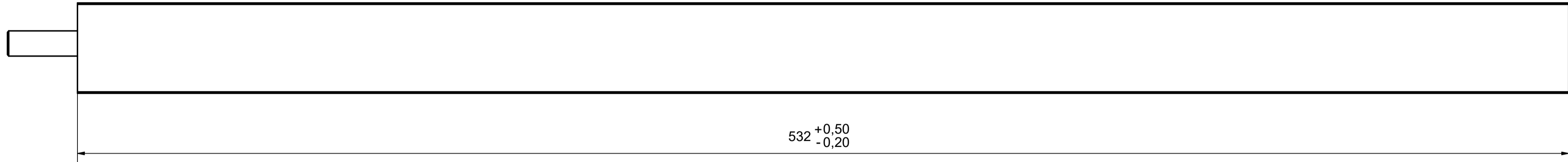

Bezeichnung / description		Abteilungskennzeichen / department ID	
Linear Servomotor		Motion	
AL806A-0xxx		5000000091	
ISO 128	Maßstab / scale	Blattgröße / sheet size	Blatt / sheet
mm	1 : 1	A1	1 / 1
Revision	Projektbezeichnung / project name		Datum / date
B			08.06.2021

Copyright reserved to ISO 15066  
 This document is the property of Beckhoff Automation GmbH & Co. KG  
 It is intended for your internal use only. Reproduction or distribution of this document without the written permission of Beckhoff Automation GmbH & Co. KG is prohibited.  
 Dieses Dokument ist Eigentum der Beckhoff Automation GmbH & Co. KG.  
 Es ist ausschließlich für Ihren internen Gebrauch bestimmt. Die Vervielfältigung oder Verbreitung, auch auszugsweise, ist ohne schriftliche Genehmigung der Beckhoff Automation GmbH & Co. KG.  
 Ein Copyright an dem per se nicht schutzfähigen Inhalt dieses Dokuments ist nicht absehbar. Insbesondere Wettbewerber sind hiervon nicht betroffen.  
 Ein Copyright an dem per se nicht schutzfähigen Inhalt dieses Dokuments ist nicht absehbar. Insbesondere Wettbewerber sind hiervon nicht betroffen.