

Dokumentation | DE

EP4174-0002

4-Kanal-Analog-Ausgang, ± 10 V, 0/4...20 mA, 16 Bit, differenziell



Inhaltsverzeichnis

1	Vorwort	5
1.1	Hinweise zur Dokumentation	5
1.2	Sicherheitshinweise	6
1.3	Ausgabestände der Dokumentation.....	7
2	EtherCAT Box - Einführung	8
3	Produktübersicht	10
3.1	Einführung	10
3.2	Technische Daten	11
3.3	Lieferumfang	12
3.4	Status-LEDs	13
3.5	Prozessabbild.....	14
4	Installation	15
4.1	Montage	15
4.1.1	Abmessungen	15
4.1.2	Befestigung	16
4.1.3	Anzugsdrehmomente für Steckverbinder	16
4.2	EtherCAT	17
4.2.1	Steckverbinder	17
4.2.2	Status-LEDs	18
4.2.3	Leitungen	18
4.3	Versorgungsspannungen	19
4.3.1	Steckverbinder	20
4.3.2	Status-LEDs	20
4.3.3	Leitungsverluste	21
4.4	Signalanschluss	22
4.5	UL-Anforderungen.....	23
4.6	ATEX-Hinweise	24
4.6.1	ATEX - Besondere Bedingungen	24
4.6.2	BG2000 - Schutzgehäuse für EtherCAT Box.....	25
4.6.3	ATEX-Dokumentation	26
4.7	Entsorgung	27
5	Inbetriebnahme/Konfiguration	28
5.1	Einbinden in ein TwinCAT-Projekt	28
5.2	Objektübersicht	29
5.3	Objektbeschreibung und Parametrierung	32
5.3.1	Objekte zur Parametrierung bei der Inbetriebnahme	32
5.3.2	Objekte für den regulären Betrieb	37
5.3.3	Standardobjekte (0x1000-0x1FFF)	37
5.3.4	Profilspezifische Objekte (0x6000-0xFFFF).....	40
5.4	Wiederherstellen des Auslieferungszustands	43
6	Anhang	44
6.1	Allgemeine Betriebsbedingungen	44
6.2	Zubehör	45

6.3	Weiterführende Dokumentation zu I/O-Komponenten mit analogen Ein- und Ausgängen	46
6.4	Versionsidentifikation von EtherCAT-Geräten	47
6.4.1	Allgemeine Hinweise zur Kennzeichnung	47
6.4.2	Versionsidentifikation von IP67-Modulen	48
6.4.3	Beckhoff Identification Code (BIC)	49
6.4.4	Elektronischer Zugriff auf den BIC (eBIC)	51
6.5	Support und Service	53

1 Vorwort

1.1 Hinweise zur Dokumentation

Zielgruppe

Diese Beschreibung wendet sich ausschließlich an ausgebildetes Fachpersonal der Steuerungs- und Automatisierungstechnik, das mit den geltenden nationalen Normen vertraut ist.

Zur Installation und Inbetriebnahme der Komponenten ist die Beachtung der Dokumentation und der nachfolgenden Hinweise und Erklärungen unbedingt notwendig.

Das Fachpersonal ist verpflichtet, stets die aktuell gültige Dokumentation zu verwenden.

Das Fachpersonal hat sicherzustellen, dass die Anwendung bzw. der Einsatz der beschriebenen Produkte alle Sicherheitsanforderungen, einschließlich sämtlicher anwendbaren Gesetze, Vorschriften, Bestimmungen und Normen erfüllt.

Disclaimer

Diese Dokumentation wurde sorgfältig erstellt. Die beschriebenen Produkte werden jedoch ständig weiterentwickelt.

Wir behalten uns das Recht vor, die Dokumentation jederzeit und ohne Ankündigung zu überarbeiten und zu ändern.

Aus den Angaben, Abbildungen und Beschreibungen in dieser Dokumentation können keine Ansprüche auf Änderung bereits gelieferter Produkte geltend gemacht werden.

Marken

Beckhoff®, TwinCAT®, TwinCAT/BSD®, TC/BSD®, EtherCAT®, EtherCAT G®, EtherCAT G10®, EtherCAT P®, Safety over EtherCAT®, TwinSAFE®, XFC®, XTS® und XPlanar® sind eingetragene und lizenzierte Marken der Beckhoff Automation GmbH. Die Verwendung anderer in dieser Dokumentation enthaltenen Marken oder Kennzeichen durch Dritte kann zu einer Verletzung von Rechten der Inhaber der entsprechenden Bezeichnungen führen.

Patente

Die EtherCAT-Technologie ist patentrechtlich geschützt, insbesondere durch folgende Anmeldungen und Patente: EP1590927, EP1789857, EP1456722, EP2137893, DE102015105702 mit den entsprechenden Anmeldungen und Eintragungen in verschiedenen anderen Ländern.



EtherCAT® ist eine eingetragene Marke und patentierte Technologie lizenziert durch die Beckhoff Automation GmbH, Deutschland.

Copyright

© Beckhoff Automation GmbH & Co. KG, Deutschland.

Weitergabe sowie Vervielfältigung dieses Dokuments, Verwertung und Mitteilung seines Inhalts sind verboten, soweit nicht ausdrücklich gestattet.

Zuwiderhandlungen verpflichten zu Schadenersatz. Alle Rechte für den Fall der Patent-, Gebrauchsmuster- oder Geschmacksmustereintragung vorbehalten.

1.2 Sicherheitshinweise

Sicherheitsbestimmungen

Beachten Sie die folgenden Sicherheitshinweise und Erklärungen!
Produktspezifische Sicherheitshinweise finden Sie auf den folgenden Seiten oder in den Bereichen Montage, Verdrahtung, Inbetriebnahme usw.

Haftungsausschluss

Die gesamten Komponenten werden je nach Anwendungsbestimmungen in bestimmten Hard- und Software-Konfigurationen ausgeliefert. Änderungen der Hard- oder Software-Konfiguration, die über die dokumentierten Möglichkeiten hinausgehen, sind unzulässig und bewirken den Haftungsausschluss der Beckhoff Automation GmbH & Co. KG.

Qualifikation des Personals

Diese Beschreibung wendet sich ausschließlich an ausgebildetes Fachpersonal der Steuerungs-, Automatisierungs- und Antriebstechnik, das mit den geltenden Normen vertraut ist.

Signalwörter

Im Folgenden werden die Signalwörter eingeordnet, die in der Dokumentation verwendet werden. Um Personen- und Sachschäden zu vermeiden, lesen und befolgen Sie die Sicherheits- und Warnhinweise.

Warnungen vor Personenschäden

GEFAHR

Es besteht eine Gefährdung mit hohem Risikograd, die den Tod oder eine schwere Verletzung zur Folge hat.

WARNUNG

Es besteht eine Gefährdung mit mittlerem Risikograd, die den Tod oder eine schwere Verletzung zur Folge haben kann.

VORSICHT

Es besteht eine Gefährdung mit geringem Risikograd, die eine mittelschwere oder leichte Verletzung zur Folge haben kann.

Warnung vor Umwelt- oder Sachschäden

HINWEIS

Es besteht eine mögliche Schädigung für Umwelt, Geräte oder Daten.

Information zum Umgang mit dem Produkt



Diese Information beinhaltet z. B.:
Handlungsempfehlungen, Hilfestellungen oder weiterführende Informationen zum Produkt.

1.3 Ausgabestände der Dokumentation

Version	Kommentar
1.6	<ul style="list-style-type: none"> • Einführung aktualisiert
1.5	<ul style="list-style-type: none"> • Technische Daten aktualisiert
1.4	<ul style="list-style-type: none"> • Technische Daten aktualisiert
1.3	<ul style="list-style-type: none"> • Abmessungen aktualisiert • UL-Anforderungen aktualisiert
1.2	<ul style="list-style-type: none"> • Titelseite aktualisiert • Lieferumfang hinzugefügt • Struktur-Update
1.1.0	<ul style="list-style-type: none"> • Sicherheitshinweise neues Layout • Update chapter <i>Mounting</i>
1.0.0	<ul style="list-style-type: none"> • Migration
0.5	<ul style="list-style-type: none"> • Erste vorläufige Version

Firm- und Hardware-Stände

Diese Dokumentation bezieht sich auf den zum Zeitpunkt ihrer Erstellung gültigen Firm- und Hardware-Stand.

Die Eigenschaften der Module werden stetig weiterentwickelt und verbessert. Module älteren Fertigungsstandes können nicht die gleichen Eigenschaften haben, wie Module neuen Standes. Bestehende Eigenschaften bleiben jedoch erhalten und werden nicht geändert, so dass ältere Module immer durch neue ersetzt werden können.

Den Firm- und Hardware-Stand (Auslieferungszustand) können Sie der auf der Seite der EtherCAT Box aufgedruckten Batch-Nummer (D-Nummer) entnehmen.

Syntax der Batch-Nummer (D-Nummer)

D: WW YY FF HH

WW - Produktionswoche (Kalenderwoche)

YY - Produktionsjahr

FF - Firmware-Stand

HH - Hardware-Stand

Beispiel mit D-Nr. 29 10 02 01:

29 - Produktionswoche 29

10 - Produktionsjahr 2010

02 - Firmware-Stand 02

01 - Hardware-Stand 01

Weitere Informationen zu diesem Thema: [Versionsidentifikation von EtherCAT-Geräten \[► 47\]](#).

2 EtherCAT Box - Einführung

Das EtherCAT-System wird durch die EtherCAT-Box-Module in Schutzart IP67 erweitert. Durch das integrierte EtherCAT-Interface sind die Module ohne eine zusätzliche Kopplerbox direkt an ein EtherCAT-Netzwerk anschließbar. Die hohe EtherCAT-Performance bleibt also bis in jedes Modul erhalten.

Die außerordentlich geringen Abmessungen von nur 126 x 30 x 26,5 mm (H x B x T) sind identisch zu denen der Feldbus Box Erweiterungsmodule. Sie eignen sich somit besonders für Anwendungsfälle mit beengten Platzverhältnissen. Die geringe Masse der EtherCAT-Module begünstigt u. a. auch Applikationen, bei denen die I/O-Schnittstelle bewegt wird (z. B. an einem Roboterarm). Der EtherCAT-Anschluss erfolgt über geschirmte M8-Stecker.



Abb. 1: EtherCAT-Box-Module in einem EtherCAT-Netzwerk

Die robuste Bauweise der EtherCAT-Box-Module erlaubt den Einsatz direkt an der Maschine. Schaltschrank und Klemmenkasten werden hier nicht mehr benötigt. Die Module sind voll vergossen und daher ideal vorbereitet für nasse, schmutzige oder staubige Umgebungsbedingungen.

Durch vorkonfektionierte Kabel vereinfacht sich die EtherCAT- und Signalverdrahtung erheblich. Verdrahtungsfehler werden weitestgehend vermieden und somit die Inbetriebnahmezeiten optimiert. Neben den vorkonfektionierten EtherCAT-, Power- und Sensorleitungen stehen auch feldkonfektionierbare Stecker und Kabel für maximale Flexibilität zur Verfügung. Der Anschluss der Sensorik und Aktorik erfolgt je nach Einsatzfall über M8- oder M12-Steckverbinder.

Die EtherCAT-Module decken das typische Anforderungsspektrum der I/O-Signale in Schutzart IP67 ab:

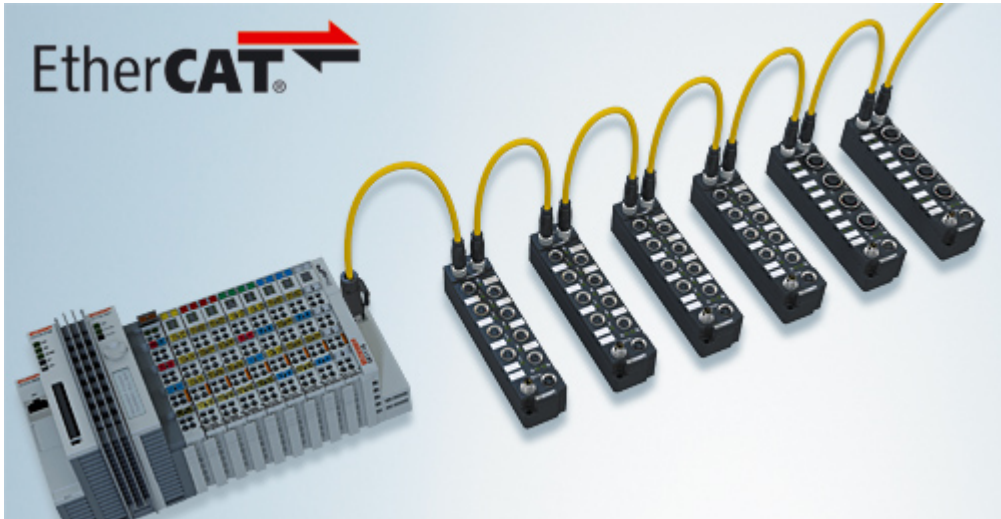
- digitale Eingänge mit unterschiedlichen Filtern (3,0 ms oder 10 μ s)
- digitale Ausgänge mit 0,5 oder 2 A Ausgangsstrom
- analoge Ein- und Ausgänge mit 16 Bit Auflösung
- Thermoelement- und RTD-Eingänge
- Schrittmotormodule

Auch XFC (eXtreme Fast Control Technology)-Module wie z. B. Eingänge mit Time-Stamp sind verfügbar.



Abb. 2: EtherCAT Box mit M8-Anschlüssen für Sensor/Aktoren



Abb. 3: EtherCAT Box mit M12-Anschlüssen für Sensor/Aktoren

● **Basis-Dokumentation zu EtherCAT**

i Eine detaillierte Beschreibung des EtherCAT-Systems finden Sie in der System Basis-Dokumentation zu EtherCAT, die auf unserer Homepage (www.beckhoff.de) unter Downloads zur Verfügung steht.

3 Produktübersicht

3.1 Einführung

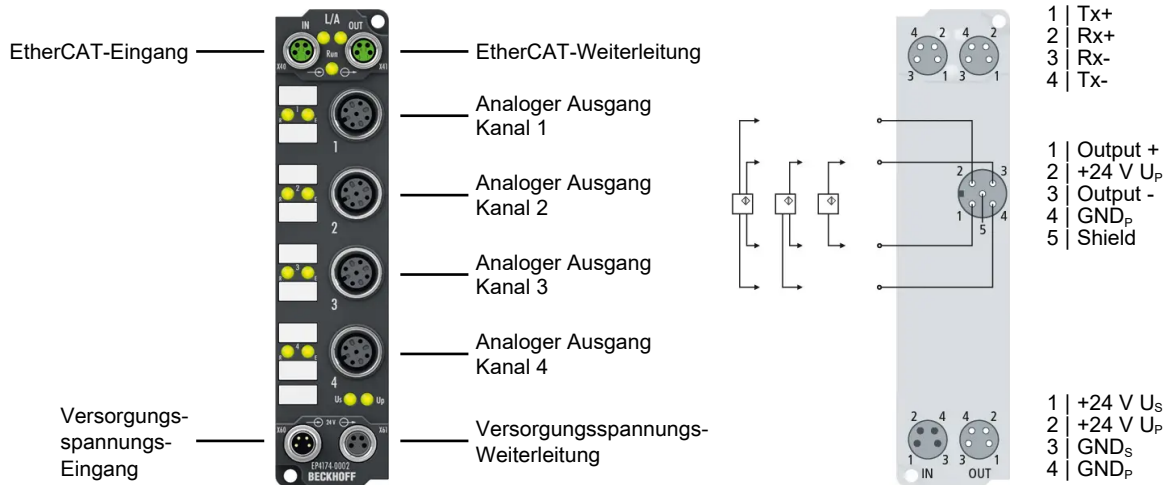

Die EtherCAT Box EP4174-0002 verfügt über vier analoge Ausgänge, die einzeln parametrisiert werden können, sodass sie entweder Signale im Bereich von -10 bis +10 V oder im Bereich von 0/4...20 mA erzeugen.

Die Spannung bzw. der Ausgangsstrom wird mit einer Auflösung von 15 Bit (Default) galvanisch getrennt zur Prozessebene gespeist. Die Skalierung der Ausgänge lässt sich bei Bedarf verändern.

Die vier Ausgänge haben ein gemeinsames Massepotenzial, das von den Massepotenzialen der Versorgungsspannungen galvanisch getrennt ist. Die analogen Aktoren werden aus der Lastspannung (frei wählbar bis 30 V_{DC}) gespeist. Die eingespeiste Lastspannung steht zur Aktorversorgung weiterer EtherCAT-Box-Module zur Verfügung.

Quick Links

- [Technische Daten \[► 11\]](#)
- [Prozessabbild \[► 14\]](#)
- [Abmessungen \[► 15\]](#)
- [Signalanschluss \[► 22\]](#)

3.2 Technische Daten

Alle Werte sind typische Werte über den gesamten Temperaturbereich, wenn nicht anders angegeben.

EtherCAT	
Anschluss	2 x M8-Buchse, 4-polig, A-kodiert, geschirmt
Potenzialtrennung	500 V

Versorgungsspannungen	
Anschluss	Eingang: M8-Stecker, 4-polig, A-kodiert Weiterleitung: M8-Buchse, 4-polig, A-kodiert
U_S Nennspannung	24 V _{DC} (-15 % / +20 %)
U_S Summenstrom: $I_{S,sum}$	max. 4 A
Stromaufnahme aus U_S	120 mA
U_P Nennspannung	0 ... 30 V _{DC}
U_P Summenstrom: $I_{P,sum}$	max. 4 A
Stromaufnahme aus U_P	= Ausgangsstrom aus den Hilfsspannungs-Ausgängen (Pin 2 der M12-Buchsen)

Analoge Ausgänge	
Anzahl	4
Anschluss	4 x M12-Buchse, 5-polig, A-kodiert
Leitungslänge	max. 30 m
Signaltyp	Einstellbar: <ul style="list-style-type: none"> • -10...+10 V (default) • 0...+10 V • 0...20 mA • 4...20 mA
Lastwiderstand / Bürde	> 5 k Ω für Spannungsausgabe < 500 Ω für Stromausgabe
Auflösung	16 Bit (inkl. Vorzeichen)
Ausgabefehler	< 0,1 % (Umgebungstemperatur 0...+55 °C) < 0,2 % (Umgebungstemperatur < 0 °C oder > 55 °C) Jeweils bezogen auf den Signalbereichs-Endwert.
Größte kurzzeitige Abweichung während einer festgelegten elektrischen Störprüfung	0,5 % vom Signalbereichs-Endwert
Hilfsspannungs-Ausgang	aus der Versorgungsspannung U_P , frei wählbar bis 30 V _{DC} .

Gehäusedaten	
Abmessungen B x H x T	30 mm x 126 mm x 26,5 mm (ohne Steckverbinder)
Gewicht	ca. 165 g
Einbaulage	beliebig
Material	PA6 (Polyamid)

Umgebungsbedingungen	
Umgebungstemperatur im Betrieb	-25 ... +60 °C -25 ... +55 °C gemäß cURus 0 ... +55 °C gemäß ATEX
Umgebungstemperatur bei Lagerung	-40 ... +85 °C
Schwingungsfestigkeit, Schockfestigkeit	gemäß EN 60068-2-6 / EN 60068-2-27 Zusätzliche Prüfungen [► 12]
EMV-Festigkeit / Störaussendung	gemäß EN 61000-6-2 / EN 61000-6-4
Schutzart	IP65, IP66, IP67 (gemäß EN 60529)

Zulassungen / Kennzeichnungen	
Zulassungen / Kennzeichnungen *)	ATEX [► 24], CE, cURus [► 23]

*) Real zutreffende Zulassungen/Kennzeichnungen siehe seitliches Typenschild (Produktbeschriftung).

Zusätzliche Prüfungen

Die Geräte sind folgenden zusätzlichen Prüfungen unterzogen worden:

Prüfung	Erläuterung
Vibration	10 Frequenzdurchläufe, in 3 Achsen
	5 Hz < f < 60 Hz Auslenkung 0,35 mm, konstante Amplitude
	60,1 Hz < f < 500 Hz Beschleunigung 5 g, konstante Amplitude
Schocken	1000 Schocks je Richtung, in 3 Achsen
	35 g, 11 ms

3.3 Lieferumfang

Vergewissern Sie sich, dass folgende Komponenten im Lieferumfang enthalten sind:

- 1x EtherCAT Box EP4174-0002
- 2x Schutzkappe für EtherCAT-Buchse, M8, grün (vormontiert)
- 1x Schutzkappe für Versorgungsspannungs-Eingang, M8, transparent (vormontiert)
- 1x Schutzkappe für Versorgungsspannungs-Ausgang, M8, schwarz (vormontiert)
- 10x Beschriftungsschild unbedruckt (1 Streifen à 10 Stück)



Vormontierte Schutzkappen gewährleisten keinen IP67-Schutz

Schutzkappen werden werksseitig vormontiert, um Steckverbinder beim Transport zu schützen. Sie sind u.U. nicht fest genug angezogen, um die Schutzart IP67 zu gewährleisten.

Stellen Sie den korrekten Sitz der Schutzkappen sicher, um die Schutzart IP67 zu gewährleisten.

3.4 Status-LEDs

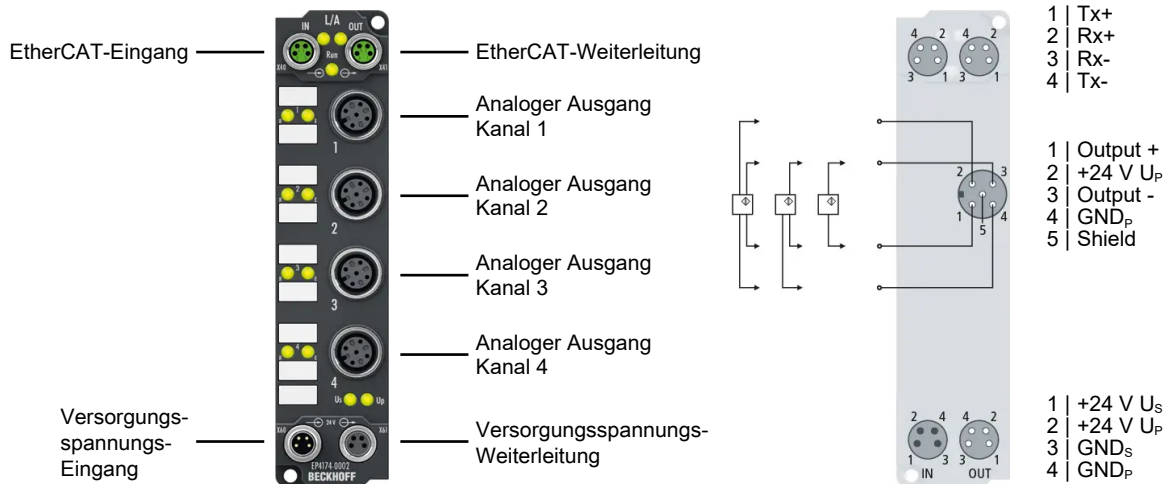

Status-LEDs an den M12-Anschlüssen

Anschluss	LED	Anzeige	Bedeutung
M12-Buchse Nr. 1-4	R links	aus	keine Datenübertragung zum D/A-Wandler
		grün	Datenübertragung zum D/A-Wandler
	E rechts	aus	einwandfreie Funktion
		rot	Fehler: Drahtbruch oder Messwert außerhalb des Messbereichs

Spannungsversorgung

LED	Anzeige	Bedeutung
U _s	aus	Versorgungsspannung U _s nicht vorhanden
	leuchtet grün	Versorgungsspannung U _s vorhanden
U _p	aus	Versorgungsspannung U _p nicht vorhanden
	leuchtet grün	Versorgungsspannung U _p vorhanden

3.5 Prozessabbild

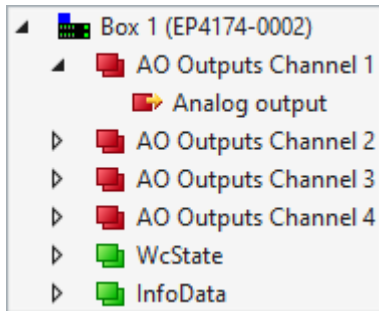

AO Outputs Channel 1

Unter **AO Outputs Channel 1** finden Sie die Daten des 1. analogen Kanals.

AO Outputs Channel 2 bis 4

Die Daten des 2. bis 4. analogen Kanals sind genauso aufgebaut, wie die des 1. Kanals.

4 Installation

4.1 Montage

4.1.1 Abmessungen

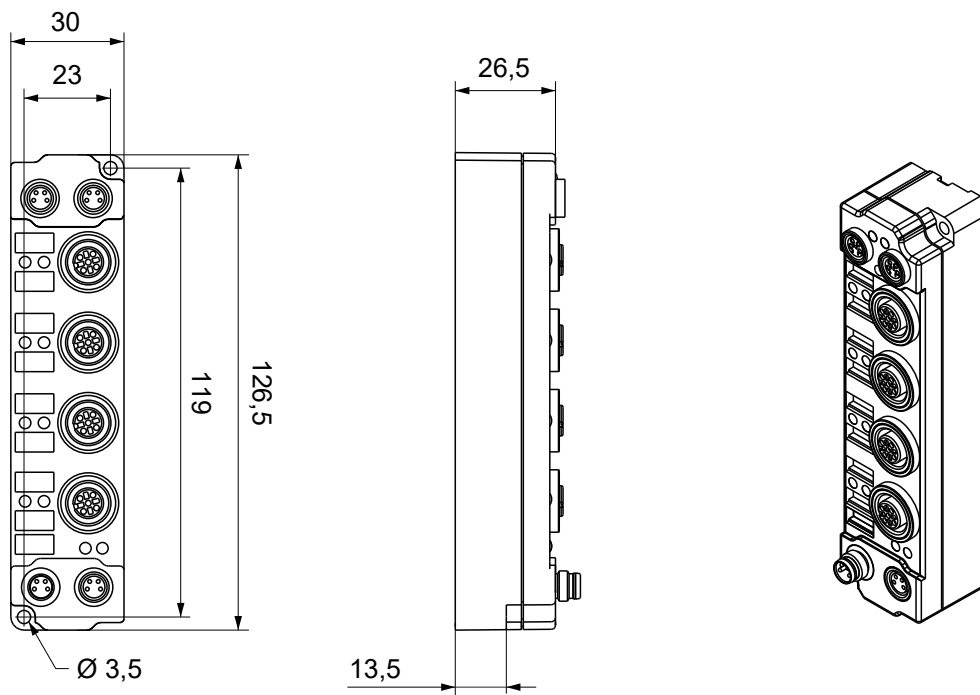

Alle Maße sind in Millimeter angegeben.
Die Zeichnung ist nicht maßstabsgetreu.

Gehäuseeigenschaften

Gehäusematerial	PA6 (Polyamid)
Vergussmasse	Polyurethan
Montage	zwei Befestigungslöcher Ø 3,5 mm für M3
Metallteile	Messing, vernickelt
Kontakte	CuZn, vergoldet
Stromweiterleitung	max. 4 A
Einbaulage	beliebig
Schutzart	im verschraubten Zustand IP65, IP66, IP67 (gemäß EN 60529)
Abmessungen (H x B x T)	ca. 126 x 30 x 26,5 mm (ohne Steckverbinder)

4.1.2 Befestigung

HINWEIS

Verschmutzung bei der Montage

Verschmutzte Steckverbinder können zu Fehlfunktion führen. Die Schutzart IP67 ist nur gewährleistet, wenn alle Kabel und Stecker angeschlossen sind.

- Schützen Sie die Steckverbinder bei der Montage vor Verschmutzung.

Montieren Sie das Modul mit zwei M3-Schrauben an den Befestigungslöchern in den Ecken des Moduls. Die Befestigungslöcher haben kein Gewinde.

4.1.3 Anzugsdrehmomente für Steckverbinder

Schrauben Sie Steckverbinder mit einem Drehmomentschlüssel fest. (z.B. ZB8801 von Beckhoff)

Steckverbinder-Durchmesser	Anzugsdrehmoment
M8	0,4 Nm
M12	0,6 Nm

4.2 EtherCAT

4.2.1 Steckverbinder

HINWEIS

Verwechslungs-Gefahr: Versorgungsspannungen und EtherCAT

Defekt durch Fehlstecken möglich.

- Beachten Sie die farbliche Codierung der Steckverbinder:
 schwarz: Versorgungsspannungen
 grün: EtherCAT

Für den ankommenden und weiterführenden EtherCAT-Anschluss haben EtherCAT-Box-Module zwei grüne M8-Buchsen.



Kontaktbelegung



Abb. 4: M8-Buchse

EtherCAT	M8-Buchse	Aderfarben		
Signal	Kontakt	ZB9010, ZB9020, ZB9030, ZB9032, ZK1090-6292, ZK1090-3xxx-xxxx	ZB9031 und alte Versionen von ZB9030, ZB9032, ZK1090-3xxx-xxxx	TIA-568B
Tx +	1	gelb ¹⁾	orange/weiß	weiß/orange
Tx -	4	orange ¹⁾	orange	orange
Rx +	2	weiß ¹⁾	blau/weiß	weiß/grün
Rx -	3	blau ¹⁾	blau	grün
Shield	Gehäuse	Schirm	Schirm	Schirm

¹⁾ Aderfarben nach EN 61918

i Anpassung der Aderfarben für die Leitungen ZB9030, ZB9032 und ZK1090-3xxxx-xxxx

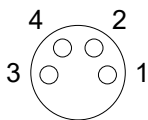
Zur Vereinheitlichung wurden die Aderfarben der Leitungen ZB9030, ZB9032 und ZK1090-3xxx-xxxx auf die Aderfarben der EN61918 umgestellt: gelb, orange, weiß, blau. Es sind also verschiedene Farbkodierungen im Umlauf. Die elektrischen Eigenschaften der Leitungen sind bei der Umstellung der Aderfarben erhalten geblieben.

4.2.2 Status-LEDs



L/A (Link/Act)

Neben jeder EtherCAT-Buchse befindet sich eine grüne LED, die mit „L/A“ beschriftet ist. Die LED signalisiert den Kommunikationsstatus der jeweiligen Buchse:

LED	Bedeutung
aus	keine Verbindung zum angeschlossenen EtherCAT-Gerät
leuchtet	LINK: Verbindung zum angeschlossenen EtherCAT-Gerät
blinkt	ACT: Kommunikation mit dem angeschlossenen EtherCAT-Gerät

Run

Jeder EtherCAT-Slave hat eine grüne LED, die mit „Run“ beschriftet ist. Die LED signalisiert den Status des Slaves im EtherCAT-Netzwerk:

LED	Bedeutung
aus	Slave ist im Status „Init“
blinkt gleichmäßig	Slave ist im Status „Pre-Operational“
blinkt vereinzelt	Slave ist im Status „Safe-Operational“
leuchtet	Slave ist im Status „Operational“

Beschreibung der Stati von EtherCAT-Slaves

4.2.3 Leitungen

Verwenden Sie zur Verbindung von EtherCAT-Geräten geschirmte Ethernet-Kabel, die mindestens der Kategorie 5 (CAT5) nach EN 50173 bzw. ISO/IEC 11801 entsprechen.

EtherCAT nutzt vier Adern für die Signalübertragung.

Aufgrund der automatischen Leitungserkennung „Auto MDI-X“ können Sie zwischen EtherCAT-Geräten von Beckhoff sowohl symmetrisch (1:1) belegte, als auch gekreuzte Kabel (Cross-Over) verwenden.

Detaillierte Empfehlungen zur Verkabelung von EtherCAT-Geräten

4.3 Versorgungsspannungen

⚠️ WARNUNG

Spannungsversorgung aus SELV- / PELV-Netzteil!

Zur Versorgung dieses Geräts müssen SELV- / PELV-Stromkreise (Sicherheitskleinspannung, "safety extra-low voltage" / Schutzkleinspannung, „protective extra-low voltage“) nach IEC 61010-2-201 verwendet werden.

Hinweise:

- Durch SELV/PELV-Stromkreise entstehen eventuell weitere Vorgaben aus Normen wie IEC 60204-1 et al., zum Beispiel bezüglich Leitungsabstand und -isolierung.
- Eine SELV-Versorgung liefert sichere elektrische Trennung und Begrenzung der Spannung ohne Verbindung zum Schutzleiter, eine PELV-Versorgung benötigt zusätzlich eine sichere Verbindung zum Schutzleiter.

⚠️ VORSICHT

UL-Anforderungen beachten

- Beachten Sie beim Betrieb unter UL-Bedingungen die Warnhinweise im Kapitel UL-Anforderungen [► 23].

Die EtherCAT Box hat einen Eingang für zwei Versorgungsspannungen:

- **Steuerspannung U_S**
Die folgenden Teilfunktionen werden aus der Steuerspannung U_S versorgt:
 - Der Feldbus
 - Die Prozessor-Logik
 - typischerweise die Eingänge und die Sensorik, falls die EtherCAT Box Eingänge hat.
- **Peripheriespannung U_P**
Bei EtherCAT-Box-Modulen mit digitalen Ausgängen werden die digitalen Ausgänge typischerweise aus der Peripheriespannung U_P versorgt. U_P kann separat zugeführt werden. Falls U_P abgeschaltet wird, bleiben die Feldbus-Funktion, die Funktion der Eingänge und die Versorgung der Sensorik erhalten.

Die genaue Zuordnung von U_S und U_P finden Sie in der Pinbelegung der I/O-Anschlüsse.

Weiterleitung der Versorgungsspannungen

Die Power-Anschlüsse IN und OUT sind im Modul gebrückt. Somit können auf einfache Weise die Versorgungsspannungen U_S und U_P von EtherCAT Box zu EtherCAT Box weitergereicht werden.

HINWEIS

Maximalen Strom beachten!

Beachten Sie auch bei der Weiterleitung der Versorgungsspannungen U_S und U_P , dass jeweils der für die Steckverbinder zulässige Strom nicht überschritten wird:

M8-Steckverbinder: max. 4 A
7/8"-Steckverbinder: max 16 A

HINWEIS

Unbeabsichtigte Aufhebung der Potenzialtrennung möglich

In einigen Typen von EtherCAT-Box-Modulen sind die Massepotenziale GND_S und GND_P miteinander verbunden.

- Falls Sie mehrere EtherCAT-Box-Module mit denselben galvanisch getrennten Spannungen versorgen, prüfen Sie, ob eine EtherCAT Box darunter ist, in der die Massepotenziale verbunden sind.

4.3.1 Steckverbinder

HINWEIS

Verwechslungs-Gefahr: Versorgungsspannungen und EtherCAT

Defekt durch Fehlstecken möglich.

- Beachten Sie die farbliche Codierung der Steckverbinder:
 schwarz: Versorgungsspannungen
 grün: EtherCAT



Abb. 5: M8-Steckverbinder

Kontakt	Funktion	Beschreibung	Aderfarbe ¹⁾
1	U_s	Steuerspannung	Braun
2	U_p	Peripheriespannung	Weiß
3	GND_s	GND zu U_s	Blau
4	GND_p	GND zu U_p	Schwarz

¹⁾ Die Aderfarben gelten für Leitungen vom Typ: Beckhoff ZK2020-3xxx-xxxx

4.3.2 Status-LEDs



LED	Anzeige	Bedeutung
U_s (Steuerspannung)	aus	Die Versorgungsspannung U_s ist nicht vorhanden.
	leuchtet grün	Die Versorgungsspannung U_s ist vorhanden.
U_p (Peripheriespannung)	aus	Die Versorgungsspannung U_p ist nicht vorhanden.
	leuchtet grün	Die Versorgungsspannung U_p ist vorhanden.

4.3.3 Leitungsverluste

Beachten Sie bei der Planung einer Anlage den Spannungsabfall an der Versorgungs-Zuleitung. Vermeiden Sie, dass der Spannungsabfall so hoch wird, dass die Versorgungsspannungen an der Box die minimale Nennspannung unterschreiten.

Berücksichtigen Sie auch Spannungsschwankungen des Netzteils.

Spannungsabfall an der Versorgungs-Zuleitung

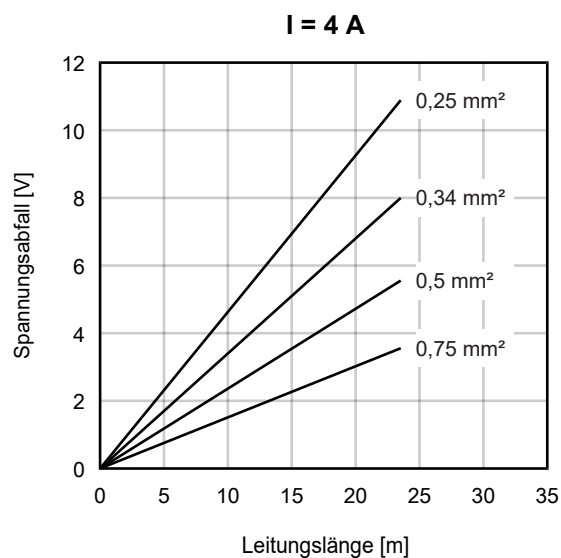
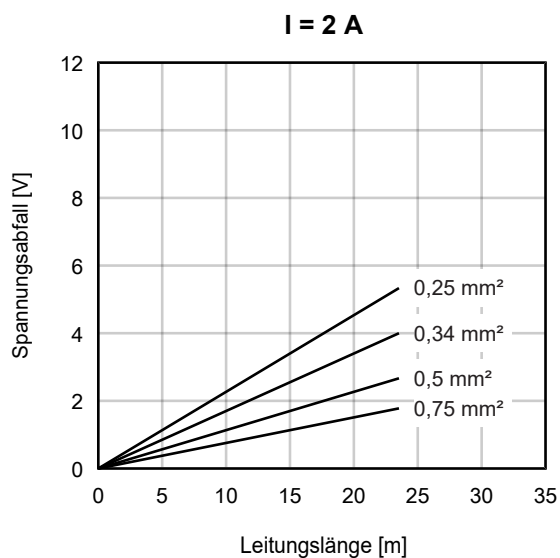

4.4 Signalanschluss

EMV-Schirmklammer

Applikationsbedingt kann es erforderlich sein, den Schirm der Sensorleitungen an den Signaleingängen der Box zusätzlich mit Schirmklammern ZB8513-0002 aufzulegen.

Siehe Kapitel: „Zubehör“, Abschnitt „Leitungen“ [► 45].

Der Aktor wird über „Output +“ und „Output -“ angeschlossen. Optional kann der Aktor noch mit 24 V_{DC} versorgt werden.

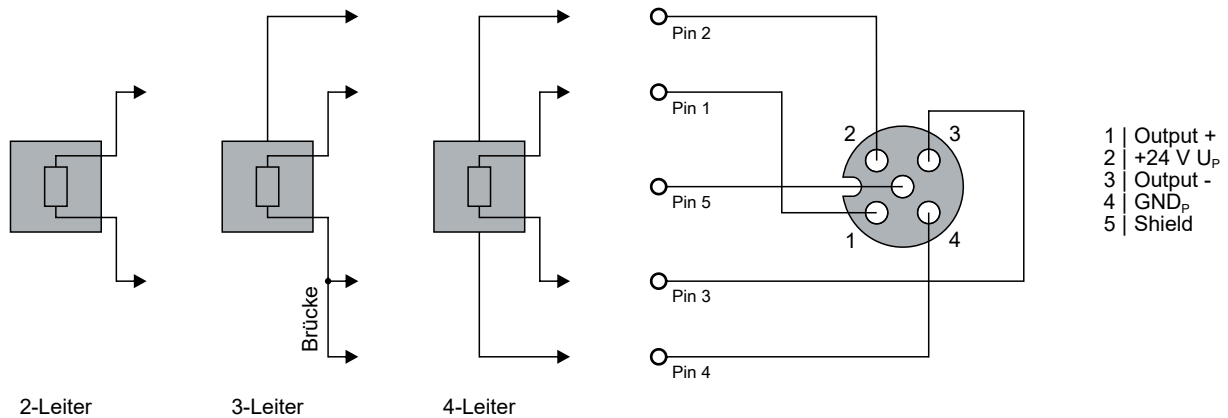

Die Massepotenziale an Pin 3 und Pin 4 sind galvanisch getrennt. Falls der Aktor eine Versorgungsspannung benötigt und nur einen Masse-Anschluss hat, verbinden Sie Pin 3 und Pin 4 mit einer Brücke.

Bedeutung der LEDs

Für jeden Kanal gibt es eine grüne LED *Run* und eine rote LED *Error*. Die grüne LED *Run* leuchtet wenn Daten zum D/A-Wandler übertragen werden. Die rote LED *Error* zeigt einen Fehler an (Drahtbruch, Messwert außerhalb des Messbereichs).

Eine einwandfreie Funktion besteht wenn die grüne LED *Run* leuchtet und die rote LED *Error* aus ist.



Abb. 6: Status- und Diagnose-LED am M12-Steckverbinder

4.5 UL-Anforderungen

Die Installation der nach UL zertifizierten EtherCAT-Box-Module muss den folgenden Anforderungen entsprechen.

Versorgungsspannung

⚠ VORSICHT

VORSICHT!

Die folgenden genannten Anforderungen gelten für die Versorgung aller so gekennzeichneten EtherCAT-Box-Module.

Zur Einhaltung der UL-Anforderungen dürfen die EtherCAT-Box-Module nur mit einer Spannung von 24 V_{DC} versorgt werden, die

- von einer isolierten, mit einer Sicherung (entsprechend UL248) von maximal 4 A geschützten Quelle, oder
- von einer Spannungsquelle die *NEC class 2* entspricht stammt.
Eine Spannungsquelle entsprechend *NEC class 2* darf nicht seriell oder parallel mit einer anderen *NEC class 2* entsprechenden Spannungsquelle verbunden werden!

⚠ VORSICHT

VORSICHT!

Zur Einhaltung der UL-Anforderungen dürfen die EtherCAT-Box-Module nicht mit unbegrenzten Spannungsquellen verbunden werden!

Netzwerke

⚠ VORSICHT

VORSICHT!

Zur Einhaltung der UL-Anforderungen dürfen die EtherCAT-Box-Module nicht mit Telekommunikations-Netzen verbunden werden!

Umgebungstemperatur

⚠ VORSICHT

VORSICHT!

Zur Einhaltung der UL-Anforderungen dürfen die EtherCAT-Box-Module nur in einem Umgebungstemperaturbereich von -25 °C bis +55 °C betrieben werden!

Kennzeichnung für UL

Alle nach UL (Underwriters Laboratories) zertifizierten EtherCAT-Box-Module sind mit der folgenden Markierung gekennzeichnet.



Abb. 7: UL-Markierung

4.6 ATEX-Hinweise

4.6.1 ATEX - Besondere Bedingungen

⚠️ WARNUNG

Beachten Sie die besonderen Bedingungen für die bestimmungsgemäße Verwendung von EtherCAT-Box-Modulen in explosionsgefährdeten Bereichen – Richtlinie 94/9/EG!

- Die zertifizierten Komponenten sind mit einem Schutzgehäuse BG2000-0000 oder BG2000-0010 [► 25] zu errichten, das einen Schutz gegen mechanische Gefahr gewährleistet!
- Wenn die Temperaturen bei Nennbetrieb an den Einführungsstellen der Kabel, Leitungen oder Rohrleitungen höher als 70°C oder an den Aderverzweigungsstellen höher als 80°C ist, so müssen Kabel ausgewählt werden, deren Temperaturdaten den tatsächlich gemessenen Temperaturwerten entsprechen!
- Beachten Sie beim Einsatz von EtherCAT-Box-Modulen in explosionsgefährdeten Bereichen den zulässigen Umgebungstemperaturbereich von 0 bis 55°C!
- Es müssen Maßnahmen zum Schutz gegen Überschreitung der Nennbetriebsspannung durch kurzzeitige Störspannungen um mehr als 40% getroffen werden!
- Die Anschlüsse der zertifizierten Komponenten dürfen nur verbunden oder unterbrochen werden, wenn die Versorgungsspannung abgeschaltet wurde bzw. bei Sicherstellung einer nicht-explosionsfähigen Atmosphäre!

Normen

Die grundlegenden Sicherheits- und Gesundheitsanforderungen werden durch Übereinstimmung mit den folgenden Normen erfüllt:

- EN 60079-0: 2006
- EN 60079-15: 2005

Kennzeichnung

Die für den explosionsgefährdeten Bereich zertifizierten EtherCAT-Box-Module tragen folgende Kennzeichnung:



II 3 G Ex nA II T4 DEKRA 11ATEX0080 X Ta: 0 - 55°C

oder



II 3 G Ex nA nC IIC T4 DEKRA 11ATEX0080 X Ta: 0 - 55°C

Batch-Nummer (D-Nummer)

Die EtherCAT-Box-Module tragen eine Batch-Nummer (D-Nummer), die wie folgt aufgebaut ist:

D: KW JJ FF HH

WW - Produktionswoche (Kalenderwoche)

YY - Produktionsjahr

FF - Firmware-Stand

HH - Hardware-Stand

Beispiel mit Batch-Nummer 29 10 02 01:

29 - Produktionswoche 29
10 - Produktionsjahr 2010
02 - Firmware-Stand 02
01 - Hardware-Stand 01

4.6.2 BG2000 - Schutzgehäuse für EtherCAT Box

⚠️ WARNUNG

Verletzungsgefahr durch Stromschlag und Beschädigung des Gerätes möglich!

Setzen Sie das EtherCAT-System in einen sicheren, spannungslosen Zustand, bevor Sie mit der Montage, Demontage oder Verdrahtung der Module beginnen!

ATEX

⚠️ WARNUNG

Schutzgehäuse montieren!

Um die Einhaltung der besonderen Bedingungen gemäß ATEX [► 24] zu erfüllen, muss ein Schutzgehäuse BG2000-0000 oder BG2000-0010 über der EtherCAT Box montiert werden!

Installation

Schieben Sie die Anschlussleitungen für EtherCAT, Spannungsversorgung und die Sensoren/Aktoren durch die Öffnung des Schutzgehäuses.



Abb. 8: BG2000 - Anschlussleitungen durchschieben

Schrauben Sie die Anschlussleitungen für die EtherCAT, Spannungsversorgung und die Sensoren/Aktoren an der EtherCAT Box fest.

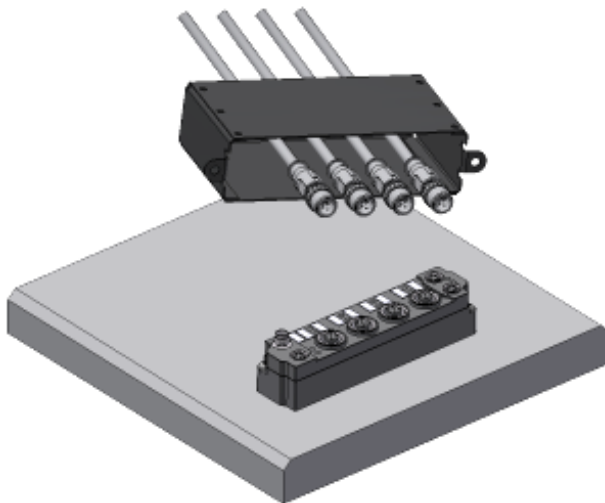

Abb. 9: BG2000 - Anschlussleitungen festschrauben

Montieren Sie das Schutzgehäuse über der EtherCAT Box.

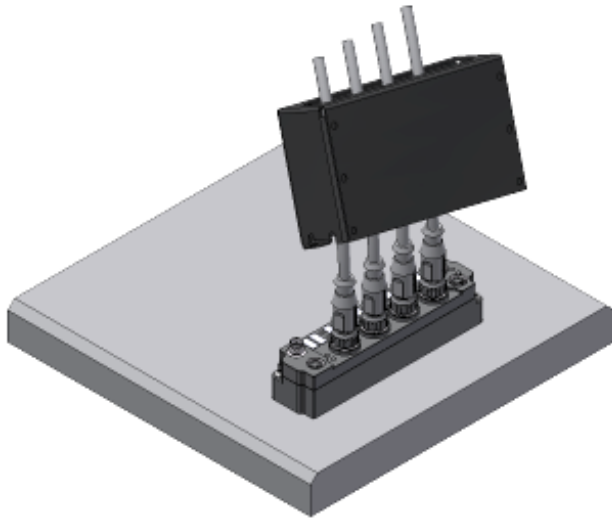

Abb. 10: BG2000 - Schutzgehäuse montieren

4.6.3 ATEX-Dokumentation

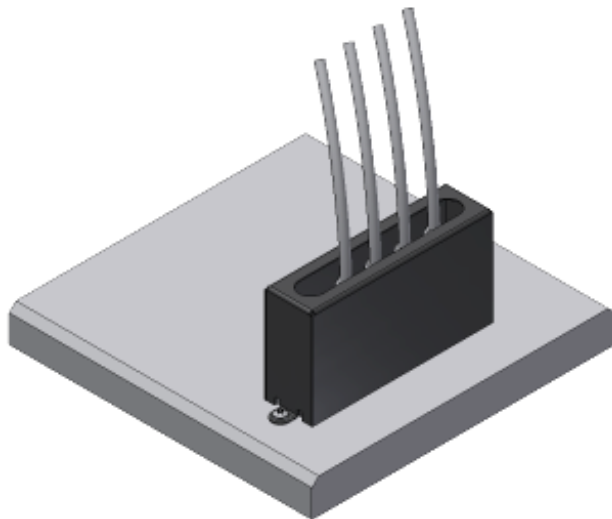

Hinweise zum Einsatz von EtherCAT-Box-Modulen (EPxxxx-xxxx) in explosionsgefährdeten Bereichen (ATEX)

Beachten Sie auch die weiterführende Dokumentation Hinweise zum Einsatz von EtherCAT-Box-Modulen (EPxxxx-xxxx) in explosionsgefährdeten Bereichen (ATEX) die Ihnen auf der Website von Beckhoff <http://www.beckhoff.de> im Bereich Download zur Verfügung steht!

4.7 Entsorgung



Die mit einer durchgestrichenen Abfalltonne gekennzeichneten Produkte dürfen nicht in den Hausmüll. Das Gerät gilt bei der Entsorgung als Elektro- und Elektronik-Altgerät. Die nationalen Vorgaben zur Entsorgung von Elektro- und Elektronik-Altgeräten sind zu beachten.

5 Inbetriebnahme/Konfiguration

5.1 Einbinden in ein TwinCAT-Projekt

Die Vorgehensweise zum Einbinden in ein TwinCAT-Projekt ist in dieser [Schnellstartanleitung](#) beschrieben.

5.2 Objektübersicht

Index (hex)	Name	Flags	Default Wert
1000 > 37]	Device type	RO	0x01901389 (26219401 _{dez})
1008 > 37]	Device name	RO	EP4174-0002
1009 > 37]	Hardware version	RO	00
100A > 37]	Software version	RO	01
1011:0	Subindex Restore default parameters	RO	0x01 (1 _{dez})
 > 32]	1011:01 SubIndex 001	RW	0x00000000 (0 _{dez})
1018:0	Subindex Identity	RO	0x04 (4 _{dez})
 > 37]	1018:01 Vendor ID	RO	0x00000002 (2 _{dez})
	1018:02 Product code	RO	0x104E4052 (273563730 _{dez})
	1018:03 Revision	RO	0x00100002 (1048578 _{dez})
	1018:04 Serial number	RO	0x00000000 (0 _{dez})
10F0:0	Subindex Backup parameter handling	RO	0x01 (1 _{dez})
 > 37]	10F0:01 Checksum	RO	0x00000000 (0 _{dez})
1600:0	Subindex AO RxPDO-Map Ch.1	RO	0x01 (1 _{dez})
 > 37]	1600:01 SubIndex 001	RO	0x7000:11, 16
1601:0	Subindex AO RxPDO-Map Ch.2	RO	0x01 (1 _{dez})
 > 38]	1601:01 SubIndex 001	RO	0x7010:11, 16
1602:0	Subindex AO RxPDO-Map Ch.3	RO	0x01 (1 _{dez})
 > 38]	1602:01 SubIndex 001	RO	0x7020:11, 16
1603:0	Subindex AO RxPDO-Map Ch.4	RO	0x01 (1 _{dez})
 > 38]	1603:01 SubIndex 001	RO	0x7030:11, 16
1C00:0	Subindex Sync manager type	RO	0x04 (4 _{dez})
 > 38]	1C00:01 SubIndex 001	RO	0x01 (1 _{dez})
	1C00:02 SubIndex 002	RO	0x02 (2 _{dez})
	1C00:03 SubIndex 003	RO	0x03 (3 _{dez})
	1C00:04 SubIndex 004	RO	0x04 (4 _{dez})
1C12:0	Subindex RxPDO assign	RW	0x04 (4 _{dez})
 > 38]	1C12:01 SubIndex 001	RW	0x1600 (5632 _{dez})
	1C12:02 SubIndex 002	RW	0x1601 (5633 _{dez})
	1C12:03 SubIndex 003	RW	0x1602 (5634 _{dez})
	1C12:04 SubIndex 004	RW	0x1603 (5635 _{dez})
1C133:0	Subindex TxPDO assign	RW	0x00 (0 _{dez})
 > 38]			
1C32:0	Subindex SM output parameter	RO	0x20 (32 _{dez})
 > 39]	1C32:01 Sync mode	RW	0x0001 (1 _{dez})
	1C32:02 Cycle time	RW	0x000F4240 (1000000 _{dez})
	1C32:03 Shift time	RO	0x00003A98 (15000 _{dez})
	1C32:04 Sync modes supported	RO	0xC007 (49159 _{dez})
	1C32:05 Minimum cycle time	RO	0x000493E0 (300000 _{dez})
	1C32:06 Calc and copy time	RO	0x00000000 (0 _{dez})
	1C32:07 Minimum delay time	RO	0x00003A98 (15000 _{dez})
	1C32:08 Command	RW	0x0000 (0 _{dez})
	1C32:09 Maximum Delay time	RO	0x00003A98 (15000 _{dez})
	1C32:0B SM event missed counter	RO	0x0000 (0 _{dez})
	1C32:0C Cycle exceeded counter	RO	0x0000 (0 _{dez})
	1C32:0D Shift too short counter	RO	0x0000 (0 _{dez})
	1C32:20 Sync error	RO	0x00 (0 _{dez})

Index (hex)	Name	Flags	Default Wert
7000:0	Subindex AO outputs Ch.1	RO	0x11 (17 _{dez})
↳ 40]	7000:11 Analog output	RO	0x0000 (0 _{dez})
7010:0	Subindex AO outputs Ch.2	RO	0x11 (17 _{dez})
↳ 40]	7010:11 Analog output	RO	0x0000 (0 _{dez})
7020:0	Subindex AO outputs Ch.3	RO	0x11 (17 _{dez})
↳ 40]	7020:11 Analog output	RO	0x0000 (0 _{dez})
7030:0	Subindex AO outputs Ch.4	RO	0x11 (17 _{dez})
↳ 40]	7030:11 Analog output	RO	0x0000 (0 _{dez})
8000:0	Subindex AO settings Ch.1	RW	0x16 (22 _{dez})
↳ 33]	8000:01 Enable user scale	RW	0x00 (0 _{dez})
	8000:02 Presentation	RW	0x00 (0 _{dez})
	8000:05 Watchdog	RW	0x00 (0 _{dez})
	8000:07 Enable user calibration	RW	0x00 (0 _{dez})
	8000:08 Enable vendor calibration	RW	0x01 (1 _{dez})
	8000:11 User scale offset	RW	0x0000 (0 _{dez})
	8000:12 User scale gain	RW	0x00010000 (65536 _{dez})
	8000:13 Default output	RW	0x0000 (0 _{dez})
	8000:14 Default output ramp	RW	0xFFFF (65535 _{dez})
	8000:15 User calibration offset	RW	0x0000 (0 _{dez})
	8000:16 User calibration gain	RW	0x4000 (16384 _{dez})
800E:0	Subindex AO internal data Ch.1	RO	0x01 (1 _{dez})
↳ 40]	800E:01 DAC raw value	RO	0x0000 (0 _{dez})
800F:0	Subindex AO vendor data Ch.1	RW	0x06 (6 _{dez})
↳ 40]	800F:01 R0 Calibration Offset	RW	0x0000 (0 _{dez})
	800F:02 R0 Calibration Gain	RW	0x4000 (16384 _{dez})
	800F:03 R1 Calibration Offset	RW	0x0000 (0 _{dez})
	800F:04 R1 Calibration Gain	RW	0x4000 (16384 _{dez})
	800F:05 R2 Calibration Offset	RW	0x0000 (0 _{dez})
	800F:06 R2 Calibration Gain	RW	0x4000 (16384 _{dez})
8010:0	Subindex AO settings Ch.2	RW	0x16 (22 _{dez})
↳ 34]	8010:01 Enable user scale	RW	0x00 (0 _{dez})
	8010:02 Presentation	RW	0x00 (0 _{dez})
	8010:05 Watchdog	RW	0x00 (0 _{dez})
	8010:07 Enable user calibration	RW	0x00 (0 _{dez})
	8010:08 Enable vendor calibration	RW	0x01 (1 _{dez})
	8010:11 User scale offset	RW	0x0000 (0 _{dez})
	8010:12 User scale gain	RW	0x00010000 (65536 _{dez})
	8010:13 Default output	RW	0x0000 (0 _{dez})
	8010:14 Default output ramp	RW	0xFFFF (65535 _{dez})
	8010:15 User calibration offset	RW	0x0000 (0 _{dez})
	8010:16 User calibration gain	RW	0x4000 (16384 _{dez})
801E:0	Subindex AO internal data Ch.2	RO	0x01 (1 _{dez})
↳ 40]	801E:01 DAC raw value	RO	0x0000 (0 _{dez})
801F:0	Subindex AO vendor data Ch.2	RW	0x06 (6 _{dez})
↳ 41]	801F:01 R0 Calibration Offset	RW	0x0000 (0 _{dez})
	801F:02 R0 Calibration Gain	RW	0x4000 (16384 _{dez})
	801F:03 R1 Calibration Offset	RW	0x0000 (0 _{dez})
	801F:04 R1 Calibration Gain	RW	0x4000 (16384 _{dez})
	801F:05 R2 Calibration Offset	RW	0x0000 (0 _{dez})
	801F:06 R2 Calibration Gain	RW	0x4000 (16384 _{dez})
Index (hex)	Name	Flags	Default Wert
8020:0	Subindex AO settings Ch.3	RW	0x16 (22 _{dez})
↳ 35]	8020:01 Enable user scale	RW	0x00 (0 _{dez})
	8020:02 Presentation	RW	0x00 (0 _{dez})
	8020:05 Watchdog	RW	0x00 (0 _{dez})
	8020:07 Enable user calibration	RW	0x00 (0 _{dez})
	8020:08 Enable vendor calibration	RW	0x01 (1 _{dez})
	8020:11 User scale offset	RW	0x0000 (0 _{dez})

Index (hex)	Name	Flags	Default Wert	
	8020:12	User scale gain	RW	0x00010000 (65536 _{dez})
	8020:13	Default output	RW	0x0000 (0 _{dez})
	8020:14	Default output ramp	RW	0xFFFF (65535 _{dez})
	8020:15	User calibration offset	RW	0x0000 (0 _{dez})
	8020:16	User calibration gain	RW	0x4000 (16384 _{dez})
802E:0 [▶ 41]	Subindex	AO internal data Ch.3	RO	0x01 (1 _{dez})
	802E:01	DAC raw value	RO	0x0000 (0 _{dez})
802F:0 [▶ 41]	Subindex	AO vendor data Ch.3	RW	0x06 (6 _{dez})
	802F:01	R0 Calibration Offset	RW	0x0000 (0 _{dez})
	802F:02	R0 Calibration Gain	RW	0x4000 (16384 _{dez})
	802F:03	R1 Calibration Offset	RW	0x0000 (0 _{dez})
	802F:04	R1 Calibration Gain	RW	0x4000 (16384 _{dez})
	802F:05	R2 Calibration Offset	RW	0x0000 (0 _{dez})
	802F:06	R2 Calibration Gain	RW	0x4000 (16384 _{dez})
8030:0 [▶ 36]	Subindex	AO settings Ch.4	RW	0x16 (22 _{dez})
	8030:01	Enable user scale	RW	0x00 (0 _{dez})
	8030:02	Presentation	RW	0x00 (0 _{dez})
	8030:05	Watchdog	RW	0x00 (0 _{dez})
	8030:07	Enable user calibration	RW	0x00 (0 _{dez})
	8030:08	Enable vendor calibration	RW	0x01 (1 _{dez})
	8030:11	User scale offset	RW	0x0000 (0 _{dez})
	8030:12	User scale gain	RW	0x00010000 (65536 _{dez})
	8030:13	Default output	RW	0x0000 (0 _{dez})
	8030:14	Default output ramp	RW	0xFFFF (65535 _{dez})
	8030:15	User calibration offset	RW	0x0000 (0 _{dez})
	8030:16	User calibration gain	RW	0x4000 (16384 _{dez})
803E:0 [▶ 41]	Subindex	AO internal data Ch.4	RO	0x01 (1 _{dez})
	803E:01	DAC raw value	RO	0x0000 (0 _{dez})
803F:0 [▶ 41]	Subindex	AO vendor data Ch.4	RW	0x06 (6 _{dez})
	803F:01	R0 Calibration Offset	RW	0x0000 (0 _{dez})
	803F:02	R0 Calibration Gain	RW	0x4000 (16384 _{dez})
	803F:03	R1 Calibration Offset	RW	0x0000 (0 _{dez})
	803F:04	R1 Calibration Gain	RW	0x4000 (16384 _{dez})
	803F:05	R2 Calibration Offset	RW	0x0000 (0 _{dez})
	803F:06	R2 Calibration Gain	RW	0x4000 (16384 _{dez})
F000:0 [▶ 41]	Subindex	Modular device profile	RO	0x02 (2 _{dez})
	F000:01	Module index distance	RO	0x0010 (16 _{dez})
	F000:02	Maximum number of modules	RO	0x0004 (4 _{dez})
F008 [▶ 42]		Code word	RW	0x00000000 (0 _{dez})
F010 [▶ 42]:0	Subindex	Module list	RW	0x04 (4 _{dez})
	F010:01	SubIndex 001	RW	0x00000190 (400 _{dez})
	F010:02	SubIndex 002	RW	0x00000190 (400 _{dez})
	F010:03	SubIndex 003	RW	0x00000190 (400 _{dez})
	F010:04	SubIndex 004	RW	0x00000190 (400 _{dez})
F800:0 [▶ 36]	Subindex	AO Range Settings	RW	0x04 (4 _{dez})
	F800:01	Output type Ch1	RW	0x0000 (0 _{dez})
	F800:02	Output type Ch2	RW	0x0000 (0 _{dez})
	F800:03	Output type Ch3	RW	0x0000 (0 _{dez})
	F800:04	Output type Ch4	RW	0x0000 (0 _{dez})

Legende

Flags:

RO (Read Only): dieses Objekt kann nur gelesen werden

RW (Read/Write): dieses Objekt kann gelesen und beschrieben werden

5.3 Objektbeschreibung und Parametrierung

Einführung

In der CoE-Übersicht sind Objekte mit verschiedenem Einsatzzweck enthalten:

- Objekte die zur Parametrierung [► 32] bei der Inbetriebnahme nötig sind
- Objekte die zum regulären Betrieb [► 37] z. B. durch ADS-Zugriff bestimmt sind
- Objekte die interne Settings [► 37] anzeigen und ggf. nicht veränderlich sind
- Weitere Profilspezifische Objekte [► 40], die Ein- und Ausgänge, sowie Statusinformationen anzeigen

Im Folgenden werden zuerst die im normalen Betrieb benötigten Objekte vorgestellt, dann die für eine vollständige Übersicht noch fehlenden Objekte.

5.3.1 Objekte zur Parametrierung bei der Inbetriebnahme

Index 1011 Restore default parameters

Index (hex)	Name	Bedeutung	Datentyp	Flags	Default
1011:0	Restore default parameters	Herstellen der Defaulteinstellungen	UINT8	RO	0x01 (1 _{dez})
1011:01	SubIndex 001	Wenn Sie dieses Objekt im Set Value Dialog auf "0x64616F6C" setzen, werden alle Backup Objekte wieder in den Auslieferungszustand gesetzt.	UINT32	RW	0x00000000 (0 _{dez})

Index 8000 AO settings Ch.1

Index (hex)	Name	Bedeutung	Datentyp	Flags	Default	
8000:0	AO settings Ch.1	Maximaler Subindex	UINT8	RO	0x16 (22 _{dez})	
8000:01	Enable user scale	Mit diesem Eintrag wird die Skalierung für 0x8pp0:11 und 0x8pp0:12 aktiviert.	BOOLEAN	RW	0x00 (0 _{dez})	
8000:02	Presentation	0	Signed presentation Der Wertebereich der Ausgabe 0x7pp1:11 wird als 16 Bit signed Integer dargestellt. Bei unipolaren Klemmen (0-10 V oder 0-20 mA) wird der negative Bereich auf Null gesetzt.	BIT3	RW	0x00 (0 _{dez})
		1	Unsigned presentation Der Wertebereich der Ausgabe 0x7pp1:11 wird als 16 Bit unsigned Integer dargestellt. Negative Werte sind nicht möglich.			
		2	Absolute value with MSB as sign Betragsvorzeichendarstellung ist aktiv.			
		3	Absolute value Es wird der Absolutwert der signed Darstellung gebildet.			
8000:05	Watchdog	0	Default watchdog value Der Defaultwert (0x8pp0:13) ist aktiv.	BIT2	RW	0x00 (0 _{dez})
		1	Watchdog ramp Die Rampe (0x8pp0:14) zum Fahren auf den Defaultwert ((0x8pp0:13)) ist aktiv.			
		2	Last output value Das letzte Prozessdatum wird im Fehlerfall (Ansprechen des Watchdogs) ausgegeben.			
8000:07	Enable user calibration	Freigabe des Anwenderabgleichs	BOOLEAN	RW	0x00 (0 _{dez})	
8000:08	Enable vendor calibration	Freigabe des Herstellerabgleichs	BOOLEAN	RW	0x01 (1 _{dez})	
8000:11	User scale offset	Anwenderskalierung: Offset	INT16	RW	0x0000 (0 _{dez})	
8000:12	User scale gain	Anwenderskalierung: Gain. Der Gain besitzt eine Festkommadarstellung mit dem Faktor 2 ⁻¹⁶ . Der Wert eins entspricht 65535 (0x00010000).	INT32	RW	0x00010000 (65536 _{dez})	
8000:13	Default output	Default-Ausgabewert	INT16	RW	0x0000 (0 _{dez})	
8000:14	Default output ramp	Dieser Wert legt die Rampen zum Herunterfahren auf den Defaultwert fest. Der Wert wird in Digits / ms vorgegeben. Ist der Eintrag z. B. 100 und der Defaultwert 0, so dauert es 327 ms (32767/100) bis der Ausgangswert im Fehlerfall vom Maximalwert (32767) auf den Defaultwert geht.	UINT16	RW	0xFFFF (65535 _{dez})	
8000:15	User calibration offset	Anwenderabgleich: Offset	INT16	RW	0x0000 (0 _{dez})	
8000:16	User calibration gain	Anwenderabgleich: Gain	UINT16	RW	0x4000 (16384 _{dez})	

Index 8010 AO settings Ch.2

Index (hex)	Name	Bedeutung	Datentyp	Flags	Default	
8010:0	AO settings Ch.2	Maximaler Subindex	UINT8	RO	0x16 (22 _{dez})	
8010:01	Enable user scale	Mit diesem Eintrag wird die Skalierung für 0x8pp0:11 und 0x8pp0:12 aktiviert.	BOOLEAN	RW	0x00 (0 _{dez})	
8010:02	Presentation	0	Signed presentation Der Wertebereich der Ausgabe 0x7pp1:11 wird als 16 Bit signed Integer dargestellt. Bei unipolaren Klemmen (0-10 V oder 0-20 mA) wird der negative Bereich auf Null gesetzt.	BIT3	RW	0x00 (0 _{dez})
		1	Unsigned presentation Der Wertebereich der Ausgabe 0x7pp1:11 wird als 16 Bit unsigned Integer dargestellt. Negative Werte sind nicht möglich.			
		2	Absolute value with MSB as sign Betragsvorzeichendarstellung ist aktiv.			
		3	Absolute value Es wird der Absolutwert der signed Darstellung gebildet.			
8010:05	Watchdog	0	Default watchdog value Der Defaultwert (0x8pp0:13) ist aktiv.	BIT2	RW	0x00 (0 _{dez})
		1	Watchdog ramp Die Rampe (0x8pp0:14) zum Fahren auf den Defaultwert ((0x8pp0:13)) ist aktiv.			
		2	Last output value Das letzte Prozessdatum wird im Fehlerfall (Ansprechen des Watchdogs) ausgegeben.			
8010:07	Enable user calibration	Freigabe des Anwenderabgleichs	BOOLEAN	RW	0x00 (0 _{dez})	
8010:08	Enable vendor calibration	Freigabe des Herstellerabgleichs	BOOLEAN	RW	0x01 (1 _{dez})	
8010:11	User scale offset	Anwenderskalierung: Offset	INT16	RW	0x0000 (0 _{dez})	
8010:12	User scale gain	Anwenderskalierung: Gain. Der Gain besitzt eine Festkommadarstellung mit dem Faktor 2 ⁻¹⁶ . Der Wert eins entspricht 65535 (0x00010000).	INT32	RW	0x00010000 (65536 _{dez})	
8010:13	Default output	Default-Ausgabewert	INT16	RW	0x0000 (0 _{dez})	
8010:14	Default output ramp	Dieser Wert legt die Rampen zum Herunterfahren auf den Defaultwert fest. Der Wert wird in Digits / ms vorgegeben. Ist der Eintrag z. B. 100 und der Defaultwert 0, so dauert es 327 ms (32767/100) bis der Ausgangswert im Fehlerfall vom Maximalwert (32767) auf den Defaultwert geht.	UINT16	RW	0xFFFF (65535 _{dez})	
8010:15	User calibration offset	Anwenderabgleich: Offset	INT16	RW	0x0000 (0 _{dez})	
8010:16	User calibration gain	Anwenderabgleich: Gain	UINT16	RW	0x4000 (16384 _{dez})	

Index 8020 AO settings Ch.3

Index (hex)	Name	Bedeutung	Datentyp	Flags	Default	
8020:0	AO settings Ch.3	Maximaler Subindex	UINT8	RO	0x16 (22 _{dez})	
8020:01	Enable user scale	Mit diesem Eintrag wird die Skalierung für 0x8pp0:11 und 0x8pp0:12 aktiviert.	BOOLEAN	RW	0x00 (0 _{dez})	
8020:02	Presentation	0	Signed presentation Der Wertebereich der Ausgabe 0x7pp1:11 wird als 16 Bit signed Integer dargestellt. Bei unipolaren Klemmen (0-10 V oder 0-20 mA) wird der negative Bereich auf Null gesetzt.	BIT3	RW	0x00 (0 _{dez})
		1	Unsigned presentation Der Wertebereich der Ausgabe 0x7pp1:11 wird als 16 Bit unsigned Integer dargestellt. Negative Werte sind nicht möglich.			
		2	Absolute value with MSB as sign Betragsvorzeichendarstellung ist aktiv.			
		3	Absolute value Es wird der Absolutwert der signed Darstellung gebildet.			
8020:05	Watchdog	0	Default watchdog value Der Defaultwert (0x8pp0:13) ist aktiv.	BIT2	RW	0x00 (0 _{dez})
		1	Watchdog ramp Die Rampe (0x8pp0:14) zum Fahren auf den Defaultwert ((0x8pp0:13)) ist aktiv.			
		2	Last output value Das letzte Prozessdatum wird im Fehlerfall (Ansprechen des Watchdogs) ausgegeben.			
8020:07	Enable user calibration	Freigabe des Anwenderabgleichs	BOOLEAN	RW	0x00 (0 _{dez})	
8020:08	Enable vendor calibration	Freigabe des Herstellerabgleichs	BOOLEAN	RW	0x01 (1 _{dez})	
8020:11	User scale offset	Anwenderskalierung: Offset	INT16	RW	0x0000 (0 _{dez})	
8020:12	User scale gain	Anwenderskalierung: Gain. Der Gain besitzt eine Festkommadarstellung mit dem Faktor 2 ⁻¹⁶ . Der Wert eins entspricht 65535 (0x00010000).	INT32	RW	0x00010000 (65536 _{dez})	
8020:13	Default output	Default-Ausgabewert	INT16	RW	0x0000 (0 _{dez})	
8020:14	Default output ramp	Dieser Wert legt die Rampen zum Herunterfahren auf den Defaultwert fest. Der Wert wird in Digits / ms vorgegeben. Ist der Eintrag z. B. 100 und der Defaultwert 0, so dauert es 327 ms (32767/100) bis der Ausgangswert im Fehlerfall vom Maximalwert (32767) auf den Defaultwert geht.	UINT16	RW	0xFFFF (65535 _{dez})	
8020:15	User calibration offset	Anwenderabgleich: Offset	INT16	RW	0x0000 (0 _{dez})	
8020:16	User calibration gain	Anwenderabgleich: Gain	UINT16	RW	0x4000 (16384 _{dez})	

Index 8030 AO settings Ch.4

Index (hex)	Name	Bedeutung	Datentyp	Flags	Default	
8030:0	AO settings Ch.4	Maximaler Subindex	UINT8	RO	0x16 (22 _{dez})	
8030:01	Enable user scale	Mit diesem Eintrag wird die Skalierung für 0x8pp0:11 und 0x8pp0:12 aktiviert.	BOOLEAN	RW	0x00 (0 _{dez})	
8030:02	Presentation	0	Signed presentation Der Wertebereich der Ausgabe 0x7pp1:11 wird als 16 Bit signed Integer dargestellt. Bei unipolaren Klemmen (0-10 V oder 0-20 mA) wird der negative Bereich auf Null gesetzt.	BIT3	RW	0x00 (0 _{dez})
		1	Unsigned presentation Der Wertebereich der Ausgabe 0x7pp1:11 wird als 16 Bit unsigned Integer dargestellt. Negative Werte sind nicht möglich.			
		2	Absolute value with MSB as sign Betragsvorzeichendarstellung ist aktiv.			
		3	Absolute value Es wird der Absolutwert der signed Darstellung gebildet.			
8030:05	Watchdog	0	Default watchdog value Der Defaultwert (0x8pp0:13) ist aktiv.	BIT2	RW	0x00 (0 _{dez})
		1	Watchdog ramp Die Rampe (0x8pp0:14) zum Fahren auf den Defaultwert ((0x8pp0:13)) ist aktiv.			
		2	Last output value Das letzte Prozessdatum wird im Fehlerfall (Ansprechen des Watchdogs) ausgegeben.			
8030:07	Enable user calibration	Freigabe des Anwenderabgleichs	BOOLEAN	RW	0x00 (0 _{dez})	
8030:08	Enable vendor calibration	Freigabe des Herstellerabgleichs	BOOLEAN	RW	0x01 (1 _{dez})	
8030:11	User scale offset	Anwenderskalierung: Offset	INT16	RW	0x0000 (0 _{dez})	
8030:12	User scale gain	Anwenderskalierung: Gain. Der Gain besitzt eine Festkommadarstellung mit dem Faktor 2 ⁻¹⁶ . Der Wert eins entspricht 65535 (0x00010000).	INT32	RW	0x00010000 (65536 _{dez})	
8030:13	Default output	Default-Ausgabewert	INT16	RW	0x0000 (0 _{dez})	
8030:14	Default output ramp	Dieser Wert legt die Rampen zum Herunterfahren auf den Defaultwert fest. Der Wert wird in Digits / ms vorgegeben. Ist der Eintrag z. B. 100 und der Defaultwert 0, so dauert es 327 ms (32767/100) bis der Ausgangswert im Fehlerfall vom Maximalwert (32767) auf den Defaultwert geht.	UINT16	RW	0xFFFF (65535 _{dez})	
8030:15	User calibration offset	Anwenderabgleich: Offset	INT16	RW	0x0000 (0 _{dez})	
8030:16	User calibration gain	Anwenderabgleich: Gain	UINT16	RW	0x4000 (16384 _{dez})	

Index F800 AO Range Settings

Index (hex)	Name	Bedeutung	Datentyp	Flags	Default	
F800:0	AO Range Settings	Maximaler Subindex	UINT8	RO	0x04 (4 _{dez})	
F800:01	Output type Ch1	Ausgangssignalsbereich für Kanal 1		UINT16	RW	0x0000 (0 _{dez})
		0	-10...+10 V			
		1	0...20 mA			
		2	4...20 mA			
		6	0...10 V			
F800:02	Output type Ch2	Ausgangssignalsbereich für Kanal 2 (Werte siehe Kanal 1)	UINT16	RW	0x0000 (0 _{dez})	
F800:03	Output type Ch3	Ausgangssignalsbereich für Kanal 3 (Werte siehe Kanal 1)	UINT16	RW	0x0000 (0 _{dez})	
F800:04	Output type Ch4	Ausgangssignalsbereich für Kanal 4 (Werte siehe Kanal 1)	UINT16	RW	0x0000 (0 _{dez})	

5.3.2 Objekte für den regulären Betrieb

Die EP4174 verfügt über keine solchen Objekte.

5.3.3 Standardobjekte (0x1000-0x1FFF)

Die Standardobjekte haben für alle EtherCAT-Slaves die gleiche Bedeutung.

Index 1000 Device type

Index (hex)	Name	Bedeutung	Datentyp	Flags	Default
1000:0	Device type	Geräte-Typ des EtherCAT-Slaves: Das Lo-Word enthält das verwendete CoE Profil (5001). Das Hi-Word enthält das Modul Profil entsprechend des Modular Device Profile.	UINT32	RO	0x01901389 (26219401 _{dez})

Index 1008 Device name

Index (hex)	Name	Bedeutung	Datentyp	Flags	Default
1008:0	Device name	Geräte-Name des EtherCAT-Slave	STRING	RO	EP4174-0002

Index 1009 Hardware version

Index (hex)	Name	Bedeutung	Datentyp	Flags	Default
1009:0	Hardware version	Hardware-Version des EtherCAT-Slaves	STRING	RO	00

Index 100A Software version

Index (hex)	Name	Bedeutung	Datentyp	Flags	Default
100A:0	Software version	Firmware-Version des EtherCAT-Slaves	STRING	RO	01

Index 1018 Identity

Index (hex)	Name	Bedeutung	Datentyp	Flags	Default
1018:0	Identity	Informationen, um den Slave zu identifizieren	UINT8	RO	0x04 (4 _{dez})
1018:01	Vendor ID	Hersteller-ID des EtherCAT-Slaves	UINT32	RO	0x00000002 (2 _{dez})
1018:02	Product code	Produkt-Code des EtherCAT-Slaves	UINT32	RO	0x104E4052 (273563730 _{dez})
1018:03	Revision	Revisionsnummer des EtherCAT-Slaves, das Low-Word (Bit 0-15) kennzeichnet die Sonderklemmennummer, das High-Word (Bit 16-31) verweist auf die Gerätebeschreibung	UINT32	RO	0x00100002 (1048578 _{dez})
1018:04	Serial number	Seriennummer des EtherCAT-Slaves, das Low-Byte (Bit 0-7) des Low-Words enthält das Produktionsjahr, das High-Byte (Bit 8-15) des Low-Words enthält die Produktionswoche, das High-Word (Bit 16-31) ist 0	UINT32	RO	0x00000000 (0 _{dez})

Index 10F0 Backup parameter handling

Index (hex)	Name	Bedeutung	Datentyp	Flags	Default
10F0:0	Backup parameter handling	Informationen zum standardisierten Laden und Speichern der Backup Entries	UINT8	RO	0x01 (1 _{dez})
10F0:01	Checksum	Checksumme über alle Backup-Entries des EtherCAT-Slaves	UINT32	RO	0x00000000 (0 _{dez})

Index 1600 AO RxPDO-Map Ch.1

Index (hex)	Name	Bedeutung	Datentyp	Flags	Default
1600:0	AO RxPDO-Map Ch.1	PDO Mapping RxPDO 1	UINT8	RO	0x01 (1 _{dez})
1600:01	SubIndex 001	1. PDO Mapping entry (object 0x7000 (AO outputs Ch.1), entry 0x11 (Analog output))	UINT32	RO	0x7000:11, 16

Index 1601 AO RxPDO-Map Ch.2

Index (hex)	Name	Bedeutung	Datentyp	Flags	Default
1601:0	AO RxPDO-Map Ch.2	PDO Mapping RxPDO 2	UINT8	RO	0x01 (1 _{dez})
1601:01	SubIndex 001	1. PDO Mapping entry (object 0x7010 (AO outputs Ch.2), entry 0x11 (Analog output))	UINT32	RO	0x7010:11, 16

Index 1602 AO RxPDO-Map Ch.3

Index (hex)	Name	Bedeutung	Datentyp	Flags	Default
1602:0	AO RxPDO-Map Ch.3	PDO Mapping RxPDO 3	UINT8	RO	0x01 (1 _{dez})
1602:01	SubIndex 001	1. PDO Mapping entry (object 0x7020 (AO outputs Ch.3), entry 0x11 (Analog output))	UINT32	RO	0x7020:11, 16

Index 1603 AO RxPDO-Map Ch.4

Index (hex)	Name	Bedeutung	Datentyp	Flags	Default
1603:0	AO RxPDO-Map Ch.4	PDO Mapping RxPDO 4	UINT8	RO	0x01 (1 _{dez})
1603:01	SubIndex 001	1. PDO Mapping entry (object 0x7030 (AO outputs Ch.4), entry 0x11 (Analog output))	UINT32	RO	0x7030:11, 16

Index 1C00 Sync manager type

Index (hex)	Name	Bedeutung	Datentyp	Flags	Default
1C00:0	Sync manager type	Benutzung der Sync Manager	UINT8	RO	0x04 (4 _{dez})
1C00:01	SubIndex 001	Sync-Manager Type Channel 1: Mailbox Write	UINT8	RO	0x01 (1 _{dez})
1C00:02	SubIndex 002	Sync-Manager Type Channel 2: Mailbox Read	UINT8	RO	0x02 (2 _{dez})
1C00:03	SubIndex 003	Sync-Manager Type Channel 3: Process Data Write (Outputs)	UINT8	RO	0x03 (3 _{dez})
1C00:04	SubIndex 004	Sync-Manager Type Channel 4: Process Data Read (Inputs)	UINT8	RO	0x04 (4 _{dez})

Index 1C12 RxPDO assign

Index (hex)	Name	Bedeutung	Datentyp	Flags	Default
1C12:0	RxPDO assign	PDO Assign Outputs	UINT8	RW	0x04 (4 _{dez})
1C12:01	Subindex 001	1. zugeordnete RxPDO (enthält den Index des zugehörigen RxPDO Mapping Objekts)	UINT16	RW	0x1600 (5632 _{dez})
1C12:02	Subindex 002	2. zugeordnete RxPDO (enthält den Index des zugehörigen RxPDO Mapping Objekts)	UINT16	RW	0x1601 (5633 _{dez})
1C12:03	Subindex 003	3. zugeordnete RxPDO (enthält den Index des zugehörigen RxPDO Mapping Objekts)	UINT16	RW	0x1602 (5634 _{dez})
1C12:04	Subindex 004	4. zugeordnete RxPDO (enthält den Index des zugehörigen RxPDO Mapping Objekts)	UINT16	RW	0x1603 (5635 _{dez})

Index 1C13 TxPDO assign

Index (hex)	Name	Bedeutung	Datentyp	Flags	Default
1C13:0	TxPDO assign	PDO Assign Inputs	UINT8	RW	0x00 (0 _{dez})

Index 1C32 SM output parameter

Index (hex)	Name	Bedeutung	Datentyp	Flags	Default		
1C32:0	SM output parameter	Synchronisierungsparameter der Outputs	UINT8	RO	0x20 (32 _{dez})		
1C32:01	Sync mode	Wert	Aktuelle Synchronisierungsbetriebsart	UINT16	RW	0x0001 (1 _{dez})	
		0	Free Run				
		1	Synchron with SM 2 Event				
		2	DC-Mode - Synchron with SYNC0 Event				
		3	DC-Mode - Synchron with SYNC1 Event				
1C32:02	Cycle time	Zykluszeit (in ns)		UINT32	RW	0x000F4240 (1000000 _{dez})	
		Free Run	Zykluszeit des lokalen Timers				
		Synchron with SM 2 Event	Zykluszeit des Masters				
		DC-Mode	SYNC0/SYNC1 Cycle Time				
1C32:03	Shift time	Zeit zwischen SYNC0 Event und Ausgabe der Outputs (in ns, nur DC-Mode)	UINT32	RO	0x00003A98 (15000 _{dez})		
1C32:04	Sync modes supported	Bit	Wert	UINT16	RO	0xC007 (49159 _{dez})	
		0	1				Free Run wird unterstützt
		1	1				Synchron mit SM 2 Event wird unterstützt
		3,2	01				DC-Mode wird unterstützt
		5,4	10				Output Shift mit SYNC1 Event (nur DC-Mode)
14	1	dynamische Zeiten (Messen durch Beschreiben von 0x1C32:08 [▶_39])					
1C32:05	Minimum cycle time	Minimale Zykluszeit (in ns)	UINT32	RO	0x000493E0 (300000 _{dez})		
1C32:06	Calc and copy time	Minimale Zeit zwischen SYNC0 und SYNC1 Event (in ns, nur DC-Mode)	UINT32	RO	0x00000000 (0 _{dez})		
1C32:07	Minimum delay time		UINT32	RO	0x00003A98 (15000 _{dez})		
1C32:08	Command	0	Messung der lokalen Zykluszeit wird gestoppt	UINT16	RW	0x0000 (0 _{dez})	
		1	Messung der lokalen Zykluszeit wird gestartet				
		Die Entries 0x1C32:03 [▶_39], 0x1C32:05 [▶_39], 0x1C32:06 [▶_39], 0x1C32:09 [▶_39], 0x1C33:03, 0x1C33:06 [▶_39], 0x1C33:09					
1C32:09	Maximum Delay time	Zeit zwischen SYNC1 Event und Ausgabe der Outputs (in ns, nur DC-Mode)	UINT32	RO	0x00003A98 (15000 _{dez})		
1C32:0B	SM event missed counter	Anzahl der ausgefallenen SM-Events im OPERATIONAL (nur im DC Mode)	UINT16	RO	0x0000 (0 _{dez})		
1C32:0C	Cycle exceeded counter	Anzahl der Zykluszeitverletzungen im OPERATIONAL (Zyklus wurde nicht rechtzeitig fertig bzw. der nächste Zyklus kam zu früh)	UINT16	RO	0x0000 (0 _{dez})		
1C32:0D	Shift too short counter	Anzahl der zu kurzen Abstände zwischen SYNC0 und SYNC1 Event (nur im DC Mode)	UINT16	RO	0x0000 (0 _{dez})		
1C32:20	Sync error	Im letzten Zyklus war die Synchronisierung nicht korrekt (Ausgänge wurden zu spät ausgegeben, nur im DC Mode)	BOOLEAN	RO	0x00 (0 _{dez})		

5.3.4 Profilspezifische Objekte (0x6000-0xFFFF)

Die profilspezifischen Objekte haben für alle EtherCAT Slaves, die das Profil 5001 unterstützen, die gleiche Bedeutung.

Index 7000 AO outputs Ch.1

Index (hex)	Name	Bedeutung	Datentyp	Flags	Default
7000:0	AO outputs Ch.1		UINT8	RO	0x11 (17 _{dez})
7000:11	Analog output	Das analoge Ausgangsdatum	INT16	RO	0x0000 (0 _{dez})

Index 7010 AO outputs Ch.2

Index (hex)	Name	Bedeutung	Datentyp	Flags	Default
7010:0	AO outputs Ch.2		UINT8	RO	0x11 (17 _{dez})
7010:11	Analog output	Das analoge Ausgangsdatum	INT16	RO	0x0000 (0 _{dez})

Index 7020 AO outputs Ch.3

Index (hex)	Name	Bedeutung	Datentyp	Flags	Default
7020:0	AO outputs Ch.3		UINT8	RO	0x11 (17 _{dez})
7020:11	Analog output	Das analoge Ausgangsdatum	INT16	RO	0x0000 (0 _{dez})

Index 7030 AO outputs Ch.4

Index (hex)	Name	Bedeutung	Datentyp	Flags	Default
7030:0	AO outputs Ch.4		UINT8	RO	0x11 (17 _{dez})
7030:11	Analog output	Das analoge Ausgangsdatum	INT16	RO	0x0000 (0 _{dez})

Index 800E AO internal data Ch.1

Index (hex)	Name	Bedeutung	Datentyp	Flags	Default
800E:0	AO internal data Ch.1		UINT8	RO	0x01 (1 _{dez})
800E:01	DAC raw value	Rohwert des D/A-Konverters	UINT16	RO	0x0000 (0 _{dez})

Index 800F AO vendor data Ch.1

Index (hex)	Name	Bedeutung	Datentyp	Flags	Default
800F:0	AO vendor data Ch.1		UINT8	RO	0x06 (6 _{dez})
800F:01	R0 Calibration Offset	Herstellerabgleich: Offset für +/-10 V	INT16	RW	0x0000 (0 _{dez})
800F:02	R0 Calibration Gain	Herstellerabgleich: Gain für +/-10 V	UINT16	RW	0x4000 (16384 _{dez})
800F:03	R1 Calibration Offset	Herstellerabgleich: Offset für 0-20 mA	INT16	RW	0x0000 (0 _{dez})
800F:04	R1 Calibration Gain	Herstellerabgleich: Gain für 0-20 mA	UINT16	RW	0x4000 (16384 _{dez})
800F:05	R2 Calibration Offset	Herstellerabgleich: Offset für 4-20 mA	INT16	RW	0x0000 (0 _{dez})
800F:06	R2 Calibration Gain	Herstellerabgleich: Gain für 4-20 mA	UINT16	RW	0x4000 (16384 _{dez})

Index 801E AO internal data Ch.2

Index (hex)	Name	Bedeutung	Datentyp	Flags	Default
801E:0	AO internal data Ch.2		UINT8	RO	0x01 (1 _{dez})
801E:01	DAC raw value	Rohwert des D/A-Konverters	UINT16	RO	0x0000 (0 _{dez})

Index 801F AO vendor data Ch.2

Index (hex)	Name	Bedeutung	Datentyp	Flags	Default
801F:0	AO vendor data Ch.2		UINT8	RO	0x06 (6 _{dez})
801F:01	R0 Calibration Offset	Herstellerabgleich: Offset für +/-10 V	INT16	RW	0x0000 (0 _{dez})
801F:02	R0 Calibration Gain	Herstellerabgleich: Gain für +/-10 V	UINT16	RW	0x4000 (16384 _{dez})
801F:03	R1 Calibration Offset	Herstellerabgleich: Offset für 0-20 mA	INT16	RW	0x0000 (0 _{dez})
801F:04	R1 Calibration Gain	Herstellerabgleich: Gain für 0-20 mA	UINT16	RW	0x4000 (16384 _{dez})
801F:05	R2 Calibration Offset	Herstellerabgleich: Offset für 4-20 mA	INT16	RW	0x0000 (0 _{dez})
801F:06	R2 Calibration Gain	Herstellerabgleich: Gain für 4-20 mA	UINT16	RW	0x4000 (16384 _{dez})

Index 802E AO internal data Ch.3

Index (hex)	Name	Bedeutung	Datentyp	Flags	Default
802E:0	AO internal data Ch.3		UINT8	RO	0x01 (1 _{dez})
802E:01	DAC raw value	Rohwert des D/A-Konverters	UINT16	RO	0x0000 (0 _{dez})

Index 802F AO vendor data Ch.3

Index (hex)	Name	Bedeutung	Datentyp	Flags	Default
802F:0	AO vendor data Ch.3		UINT8	RO	0x06 (6 _{dez})
802F:01	R0 Calibration Offset	Herstellerabgleich: Offset für +/-10 V	INT16	RW	0x0000 (0 _{dez})
802F:02	R0 Calibration Gain	Herstellerabgleich: Gain für +/-10 V	UINT16	RW	0x4000 (16384 _{dez})
802F:03	R1 Calibration Offset	Herstellerabgleich: Offset für 0-20 mA	INT16	RW	0x0000 (0 _{dez})
802F:04	R1 Calibration Gain	Herstellerabgleich: Gain für 0-20 mA	UINT16	RW	0x4000 (16384 _{dez})
802F:05	R2 Calibration Offset	Herstellerabgleich: Offset für 4-20 mA	INT16	RW	0x0000 (0 _{dez})
802F:06	R2 Calibration Gain	Herstellerabgleich: Gain für 4-20 mA	UINT16	RW	0x4000 (16384 _{dez})

Index 803E AO internal data Ch.4

Index (hex)	Name	Bedeutung	Datentyp	Flags	Default
803E:0	AO internal data Ch.4		UINT8	RO	0x01 (1 _{dez})
803E:01	DAC raw value	Rohwert des D/A-Konverters	UINT16	RO	0x0000 (0 _{dez})

Index 803F AO vendor data Ch.4

Index (hex)	Name	Bedeutung	Datentyp	Flags	Default
803F:0	AO vendor data Ch.4		UINT8	RO	0x06 (6 _{dez})
803F:01	R0 Calibration Offset	Herstellerabgleich: Offset für +/-10 V	INT16	RW	0x0000 (0 _{dez})
803F:02	R0 Calibration Gain	Herstellerabgleich: Gain für +/-10 V	UINT16	RW	0x4000 (16384 _{dez})
803F:03	R1 Calibration Offset	Herstellerabgleich: Offset für 0-20 mA	INT16	RW	0x0000 (0 _{dez})
803F:04	R1 Calibration Gain	Herstellerabgleich: Gain für 0-20 mA	UINT16	RW	0x4000 (16384 _{dez})
803F:05	R2 Calibration Offset	Herstellerabgleich: Offset für 4-20 mA	INT16	RW	0x0000 (0 _{dez})
803F:06	R2 Calibration Gain	Herstellerabgleich: Gain für 4-20 mA	UINT16	RW	0x4000 (16384 _{dez})

Index F000 Modular device profile

Index (hex)	Name	Bedeutung	Datentyp	Flags	Default
F000:0	Modular device profile	Allgemeine Informationen des Modular Device Profiles	UINT8	RO	0x02 (2 _{dez})
F000:01	Module index distance	Indexabstand der Objekte der einzelnen Kanäle	UINT16	RO	0x0010 (16 _{dez})
F000:02	Maximum number of modules	Anzahl der Kanäle	UINT16	RO	0x0004 (4 _{dez})

Index F008 Code word

Index (hex)	Name	Bedeutung	Datentyp	Flags	Default
F008:0	Code word		UINT32	RW	0x00000000 (0 _{dez})

Index F010 Module list

Index (hex)	Name	Bedeutung	Datentyp	Flags	Default
F010:0	Module list		UINT8	RW	0x04 (4 _{dez})
F010:01	SubIndex 001		UINT32	RW	0x00000190 (400 _{dez})
F010:02	SubIndex 002		UINT32	RW	0x00000190 (400 _{dez})
F010:03	SubIndex 003		UINT32	RW	0x00000190 (400 _{dez})
F010:04	SubIndex 004		UINT32	RW	0x00000190 (400 _{dez})

5.4 Wiederherstellen des Auslieferungszustands

Sie können den Auslieferungszustand der Backup-Objekte wie folgt wiederherstellen:

1. Sicherstellen, dass TwinCAT im Config-Modus läuft.
2. Im CoE-Objekt 1011:0 „Restore default parameters“ den Parameter 1011:01 „Subindex 001“ auswählen.

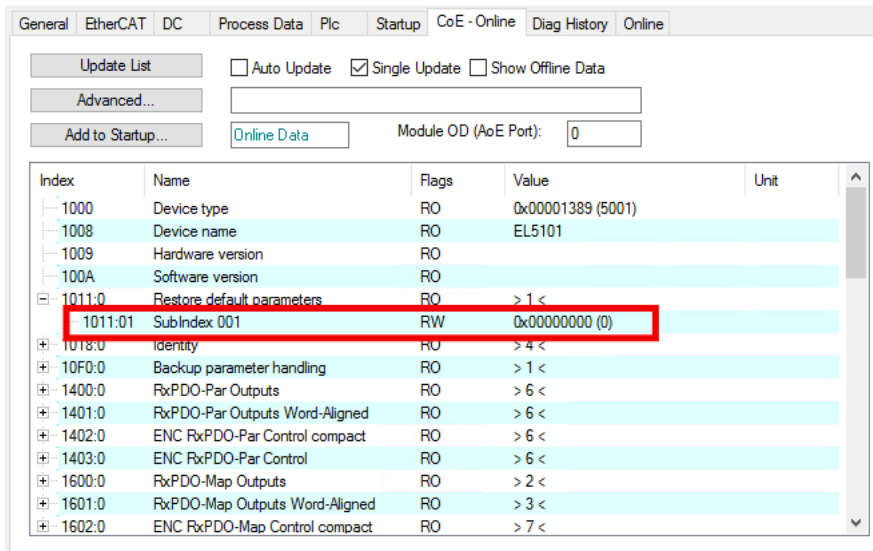

3. Auf „Subindex 001“ doppelklicken.
⇒ Das Dialogfenster „Set Value Dialog“ öffnet sich.
4. Im Feld „Dec“ den Wert 1684107116 eintragen.
Alternativ: im Feld „Hex“ den Wert 0x64616F6C eintragen.

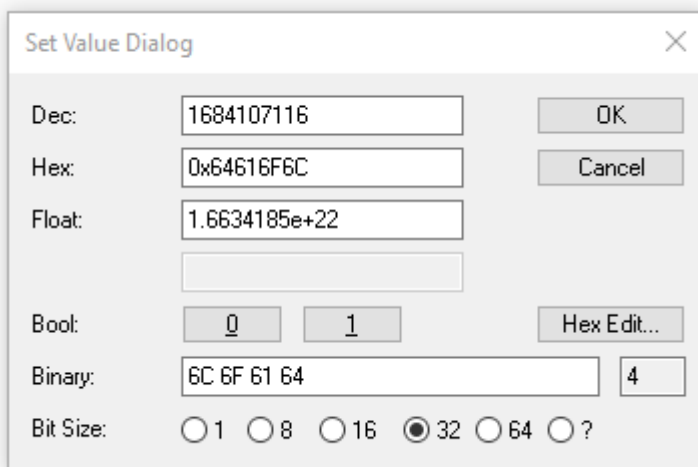

5. Mit „OK“ bestätigen.
⇒ Alle Backup-Objekte werden in den Auslieferungszustand zurückgesetzt.

● Alternativer Restore-Wert

i Bei einigen Modulen älterer Bauart lassen sich die Backup-Objekte mit einem alternativen Restore-Wert umstellen:

Dezimalwert: 1819238756

Hexadezimalwert: 0x6C6F6164

Eine falsche Eingabe des Restore-Wertes zeigt keine Wirkung.

6 Anhang

6.1 Allgemeine Betriebsbedingungen

Schutzarten nach IP-Code

In der Norm IEC 60529 (DIN EN 60529) sind die Schutzgrade festgelegt und nach verschiedenen Klassen eingeteilt. Schutzarten werden mit den Buchstaben „IP“ und zwei Kennziffern bezeichnet: **IPxy**

- Kennziffer x: Staubschutz und Berührungsschutz
- Kennziffer y: Wasserschutz

x	Bedeutung
0	Nicht geschützt
1	Geschützt gegen den Zugang zu gefährlichen Teilen mit dem Handrücken. Geschützt gegen feste Fremdkörper Ø 50 mm
2	Geschützt gegen den Zugang zu gefährlichen Teilen mit einem Finger. Geschützt gegen feste Fremdkörper Ø 12,5 mm
3	Geschützt gegen den Zugang zu gefährlichen Teilen mit einem Werkzeug. Geschützt gegen feste Fremdkörper Ø 2,5 mm
4	Geschützt gegen den Zugang zu gefährlichen Teilen mit einem Draht. Geschützt gegen feste Fremdkörper Ø 1 mm
5	Geschützt gegen den Zugang zu gefährlichen Teilen mit einem Draht. Staubgeschützt. Eindringen von Staub ist nicht vollständig verhindert, aber der Staub darf nicht in einer solchen Menge eindringen, dass das zufriedenstellende Arbeiten des Gerätes oder die Sicherheit beeinträchtigt wird
6	Geschützt gegen den Zugang zu gefährlichen Teilen mit einem Draht. Staubdicht. Kein Eindringen von Staub

y	Bedeutung
0	Nicht geschützt
1	Geschützt gegen Tropfwasser
2	Geschützt gegen Tropfwasser, wenn das Gehäuse bis zu 15° geneigt ist
3	Geschützt gegen Sprühwasser. Wasser, das in einem Winkel bis zu 60° beiderseits der Senkrechten gesprüht wird, darf keine schädliche Wirkung haben
4	Geschützt gegen Spritzwasser. Wasser, das aus jeder Richtung gegen das Gehäuse spritzt, darf keine schädlichen Wirkungen haben
5	Geschützt gegen Strahlwasser.
6	Geschützt gegen starkes Strahlwasser.
7	Geschützt gegen die Wirkungen beim zeitweiligen Untertauchen in Wasser. Wasser darf nicht in einer Menge eintreten, die schädliche Wirkungen verursacht, wenn das Gehäuse für 30 Minuten in 1 m Tiefe in Wasser untergetaucht ist

Chemische Beständigkeit

Die Beständigkeit bezieht sich auf das Gehäuse der IP67-Module und die verwendeten Metallteile. In der nachfolgenden Tabelle finden Sie einige typische Beständigkeiten.

Art	Beständigkeit
Wasserdampf	bei Temperaturen >100°C nicht beständig
Natriumlauge (ph-Wert > 12)	bei Raumtemperatur beständig > 40°C unbeständig
Essigsäure	unbeständig
Argon (technisch rein)	beständig

Legende

- beständig: Lebensdauer mehrere Monate
- bedingt beständig: Lebensdauer mehrere Wochen
- unbeständig: Lebensdauer mehrere Stunden bzw. baldige Zersetzung

6.2 Zubehör

Befestigung

Bestellangabe	Beschreibung	Link
ZS5300-0011	Montageschiene	Website

Leitungen

Eine vollständige Übersicht von vorkonfektionierten Leitungen finden Sie auf der Website von Beckhoff: [Link](#).

Bestellangabe	Beschreibung	Link
ZB8513-0002	EMV-Schirmklammer für M12-Steckverbinder	Website
ZK1090-3xxx-xxxx	EtherCAT-Leitung M8, grün	Website
ZK1093-3xxx-xxxx	EtherCAT-Leitung M8, gelb	Website
ZK2000-6xxx-xxxx	Sensorleitung M12, 4-polig	Website
ZK2000-7xxx-0xxx	Sensorleitung M12, 4-polig + Schirm	Website
ZK2020-3xxx-xxxx	Powerleitung M8, 4-polig	Website

Beschriftungsmaterial, Schutzkappen

Bestellangabe	Beschreibung
ZS5000-0010	Schutzkappe für M8-Buchsen, IP67 (50 Stück)
ZS5000-0020	Schutzkappe für M12-Buchsen, IP67 (50 Stück)
ZS5100-0000	Beschriftungsschilder nicht bedruckt, 4 Streifen à 10 Stück
ZS5000-xxxx	Beschriftungsschilder bedruckt, auf Anfrage

Werkzeug

Bestellangabe	Beschreibung
ZB8801-0000	Drehmoment-Schraubwerkzeug für Stecker, 0,4...1,0 Nm
ZB8801-0001	Wechselklinge für M8 / SW9 für ZB8801-0000
ZB8801-0002	Wechselklinge für M12 / SW13 für ZB8801-0000
ZB8801-0003	Wechselklinge für M12 feldkonfektionierbar / SW18 für ZB8801-0000



Weiteres Zubehör

Weiteres Zubehör finden Sie in der Preisliste für Feldbuskomponenten von Beckhoff und im Internet auf <https://www.beckhoff.com>.

6.3 Weiterführende Dokumentation zu I/O-Komponenten mit analogen Ein- und Ausgängen

HINWEIS



Weiterführende Dokumentation zu I/O-Komponenten mit analogen Ein- und Ausgängen

Beachten Sie auch die weiterführende Dokumentation:

I/O-Analog-Handbuch

Hinweise zu I/O-Komponenten mit analogen Ein- und Ausgängen,

die Ihnen im Beckhoff [Information-System](#) und auf der Beckhoff-Webseite

www.beckhoff.com auf den jeweiligen Produktseiten zum [Download](#) zur Verfügung steht.

Die Inhalte umfassen Grundlagen der Sensortechnik sowie Hinweise zu analogen Messwerten.

6.4 Versionsidentifikation von EtherCAT-Geräten

6.4.1 Allgemeine Hinweise zur Kennzeichnung

Bezeichnung

Ein Beckhoff EtherCAT-Gerät hat eine 14-stellige technische Bezeichnung, die sich zusammen setzt aus

- Familienschlüssel
- Typ
- Version
- Revision

Beispiel	Familie	Typ	Version	Revision
EL3314-0000-0016	EL-Klemme 12 mm, nicht steckbare Anschlussebene	3314 4-kanalige Thermoelementklemme	0000 Grundtyp	0016
ES3602-0010-0017	ES-Klemme 12 mm, steckbare Anschlussebene	3602 2-kanalige Spannungsmessung	0010 hochpräzise Version	0017
CU2008-0000-0000	CU-Gerät	2008 8 Port FastEthernet Switch	0000 Grundtyp	0000

Hinweise

- Die oben genannten Elemente ergeben die **technische Bezeichnung**, im Folgenden wird das Beispiel EL3314-0000-0016 verwendet.
- Davon ist EL3314-0000 die Bestellbezeichnung, umgangssprachlich bei „-0000“ dann oft nur EL3314 genannt. „-0016“ ist die EtherCAT-Revision.
- Die **Bestellbezeichnung** setzt sich zusammen aus
 - Familienschlüssel (EL, EP, CU, ES, KL, CX, ...)
 - Typ (3314)
 - Version (-0000)
- Die **Revision** -0016 gibt den technischen Fortschritt wie z. B. Feature-Erweiterung in Bezug auf die EtherCAT Kommunikation wieder und wird von Beckhoff verwaltet.
Prinzipiell kann ein Gerät mit höherer Revision ein Gerät mit niedrigerer Revision ersetzen, wenn nicht anders - z. B. in der Dokumentation - angegeben.
Jeder Revision zugehörig und gleichbedeutend ist üblicherweise eine Beschreibung (ESI, EtherCAT Slave Information) in Form einer XML-Datei, die zum Download auf der Beckhoff Webseite bereitsteht. Die Revision wird seit Januar 2014 außen auf den IP20-Klemmen aufgebracht, siehe Abb. „EL2872 mit Revision 0022 und Seriennummer 01200815“.
- Typ, Version und Revision werden als dezimale Zahlen gelesen, auch wenn sie technisch hexadezimal gespeichert werden.

6.4.2 Versionsidentifikation von IP67-Modulen

Als Seriennummer/Date Code bezeichnet Beckhoff im IO-Bereich im Allgemeinen die 8-stellige Nummer, die auf dem Gerät aufgedruckt oder mit einem Aufkleber angebracht ist. Diese Seriennummer gibt den Bauzustand im Auslieferungszustand an und kennzeichnet somit eine ganze Produktions-Charge, unterscheidet aber nicht die Module innerhalb einer Charge.

Aufbau der Seriennummer: **KK YY FF HH**

KK - Produktionswoche (Kalenderwoche)

YY - Produktionsjahr

FF - Firmware-Stand

HH - Hardware-Stand

Beispiel mit Seriennummer 12 06 3A 02:

12 - Produktionswoche 12

06 - Produktionsjahr 2006

3A - Firmware-Stand 3A

02 - Hardware-Stand 02

Ausnahmen können im **IP67-Bereich** auftreten, dort kann folgende Syntax verwendet werden (siehe jeweilige Gerätedokumentation):

Syntax: D ww yy x y z u

D - Vorsatzbezeichnung

ww - Kalenderwoche

yy - Jahr

x - Firmware-Stand der Busplatine

y - Hardware-Stand der Busplatine

z - Firmware-Stand der E/A-Platine

u - Hardware-Stand der E/A-Platine

Beispiel: D.22081501 Kalenderwoche 22 des Jahres 2008 Firmware-Stand Busplatine: 1 Hardware Stand Busplatine: 5 Firmware-Stand E/A-Platine: 0 (keine Firmware für diese Platine notwendig) Hardware-Stand E/A-Platine: 1



Abb. 11: EP1258-0001 IP67 EtherCAT Box mit Chargennummer/ DateCode 22090101 und eindeutiger Seriennummer 158102

6.4.3 Beckhoff Identification Code (BIC)

Der Beckhoff Identification Code (BIC) wird vermehrt auf Beckhoff-Produkten zur eindeutigen Identitätsbestimmung des Produkts aufgebracht. Der BIC ist als Data Matrix Code (DMC, Code-Schema ECC200) dargestellt, der Inhalt orientiert sich am ANSI-Standard MH10.8.2-2016.

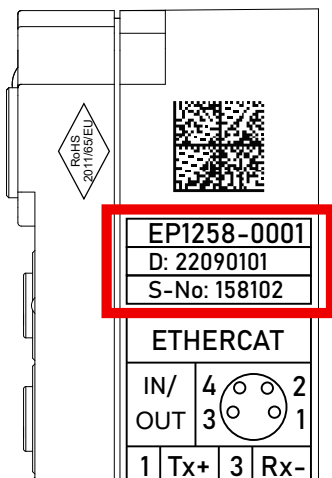

Abb. 12: BIC als Data Matrix Code (DMC, Code-Schema ECC200)

Die Einführung des BIC erfolgt schrittweise über alle Produktgruppen hinweg. Er ist je nach Produkt an folgenden Stellen zu finden:

- auf der Verpackungseinheit
- direkt auf dem Produkt (bei ausreichendem Platz)
- auf Verpackungseinheit und Produkt

Der BIC ist maschinenlesbar und enthält Informationen, die auch kundenseitig für Handling und Produktverwaltung genutzt werden können.

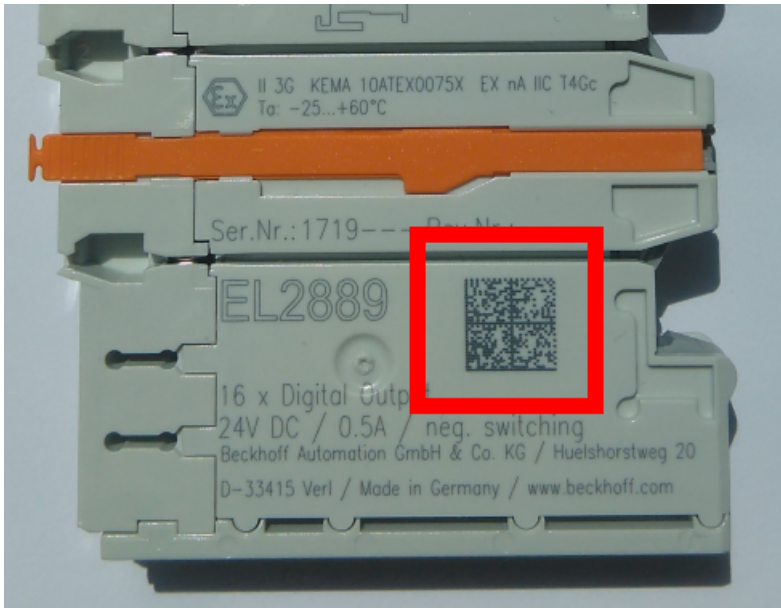
Jede Information ist anhand des so genannten Datenidentifikators (ANSI MH10.8.2-2016) eindeutig identifizierbar. Dem Datenidentifikator folgt eine Zeichenkette. Beide zusammen haben eine maximale Länge gemäß nachstehender Tabelle. Sind die Informationen kürzer, werden sie um Leerzeichen ergänzt.

Folgende Informationen sind möglich, die Positionen 1 bis 4 sind immer vorhanden, die weiteren je nach Produktfamilienbedarf:

Pos-Nr.	Art der Information	Erklärung	Datenidentifikator	Anzahl Stellen inkl. Datenidentifikator	Beispiel
1	Beckhoff-Artikelnummer	Beckhoff - Artikelnummer	1P	8	1P 072222
2	Beckhoff Traceability Number (BTN)	Eindeutige Seriennummer, Hinweis s. u.	SBTN	12	SBTN k4p562d7
3	Artikelbezeichnung	Beckhoff Artikelbezeichnung, z. B. EL1008	1K	32	1K EL1809
4	Menge	Menge in Verpackungseinheit, z. B. 1, 10...	Q	6	Q 1
5	Chargennummer	Optional: Produktionsjahr und -woche	2P	14	2P 401503180016
6	ID-/Seriennummer	Optional: vorheriges Seriennummer-System, z. B. bei Safety-Produkten oder kalibrierten Klemmen	51S	12	51S 678294
7	Variante	Optional: Produktvarianten-Nummer auf Basis von Standardprodukten	30P	32	30P F971, 2*K183
...					

Weitere Informationsarten und Datenidentifikatoren werden von Beckhoff verwendet und dienen internen Prozessen.

Aufbau des BIC

Beispiel einer zusammengesetzten Information aus den Positionen 1 bis 4 und dem o.a. Beispielwert in Position 6. Die Datenidentifikatoren sind in Fettschrift hervorgehoben:

1P072222**SBTN**k4p562d7**1K**EL1809 **Q**1 **51S**678294

Entsprechend als DMC:



Abb. 13: Beispiel-DMC **1P**072222**SBTN**k4p562d7**1K**EL1809 **Q**1 **51S**678294

BTN

Ein wichtiger Bestandteil des BICs ist die Beckhoff Traceability Number (BTN, Pos.-Nr. 2). Die BTN ist eine eindeutige, aus acht Zeichen bestehende Seriennummer, die langfristig alle anderen Seriennummern-Systeme bei Beckhoff ersetzen wird (z. B. Chargenbezeichnungen auf IO-Komponenten, bisheriger Seriennummernkreis für Safety-Produkte, etc.). Die BTN wird ebenfalls schrittweise eingeführt, somit kann es vorkommen, dass die BTN noch nicht im BIC codiert ist.

HINWEIS

Diese Information wurde sorgfältig erstellt. Das beschriebene Verfahren wird jedoch ständig weiterentwickelt. Wir behalten uns das Recht vor, Verfahren und Dokumentation jederzeit und ohne Ankündigung zu überarbeiten und zu ändern. Aus den Angaben, Abbildungen und Beschreibungen in dieser Dokumentation können keine Ansprüche auf Änderung geltend gemacht werden.

6.4.4 Elektronischer Zugriff auf den BIC (eBIC)

Elektronischer BIC (eBIC)

Der Beckhoff Identification Code (BIC) wird auf Beckhoff-Produkten außen sichtbar aufgebracht. Er soll, wo möglich, auch elektronisch auslesbar sein.

Für die elektronische Auslesung ist die Schnittstelle entscheidend, über die das Produkt angesprochen werden kann.

EtherCAT-Geräte (IP20, IP67)

Alle Beckhoff EtherCAT-Geräte haben ein sogenanntes ESI-EEPROM, das die EtherCAT-Identität mit der Revision beinhaltet. Darin wird die EtherCAT-Slave-Information gespeichert, umgangssprachlich auch als ESI/XML-Konfigurationsdatei für den EtherCAT-Master bekannt. Zu den Zusammenhängen siehe die entsprechenden Kapitel im EtherCAT-Systemhandbuch ([Link](#)).

In das ESI-EEPROM wird durch Beckhoff auch die eBIC geschrieben. Die Einführung des eBIC in die Beckhoff-IO-Produktion (Klemmen, Box-Module) erfolgt ab 2020; Stand 2023 ist die Umsetzung weitgehend abgeschlossen.

Anwenderseitig ist die eBIC (wenn vorhanden) wie folgt elektronisch zugänglich:

- Bei allen EtherCAT-Geräten kann der EtherCAT-Master (TwinCAT) den eBIC aus dem ESI-EEPROM auslesen:
 - Ab TwinCAT 3.1 Build 4024.11 kann der eBIC im Online-View angezeigt werden.
 - Dazu unter EtherCAT → Erweiterte Einstellungen → Diagnose das Kontrollkästchen „Show Beckhoff Identification Code (BIC)“ aktivieren:

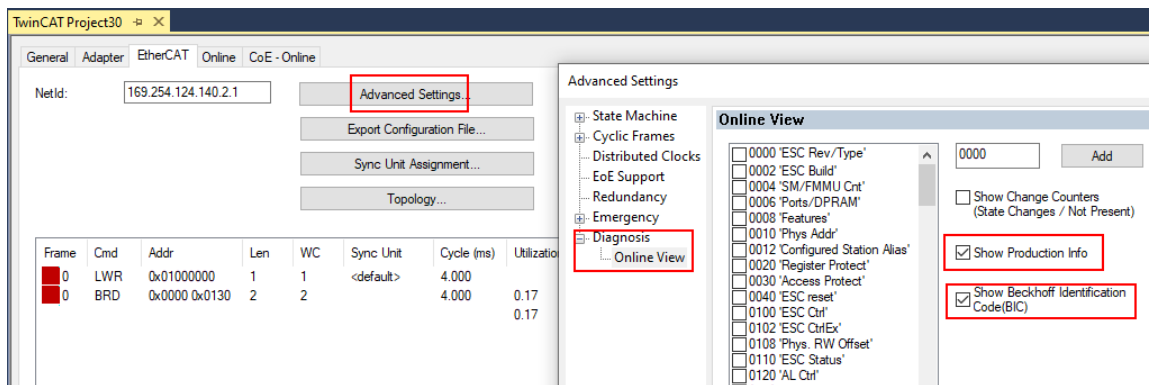

- Die BTN und Inhalte daraus werden dann angezeigt:

No	Addr	Name	State	CRC	Fw	Hw	Production Data	ItemNo	BTN	Description	Quantity	BatchNo	SerialNo
1	1001	Term 1 (EK1100)	OP	0,0	0	0	---						
2	1002	Term 2 (EL1018)	OP	0,0	0	0	2020 KW36 Fr	072222	k4p562d7	EL1809	1		678294
3	1003	Term 3 (EL3204)	OP	0,0	7	6	2012 KW24 Sa						
4	1004	Term 4 (EL2004)	OP	0,0	0	0	---	072223	k4p562d7	EL2004	1		678295
5	1005	Term 5 (EL1008)	OP	0,0	0	0	---						
6	1006	Term 6 (EL2008)	OP	0,0	0	12	2014 KW14 Mo						
7	1007	Term 7 (EK1110)	OP	0	1	8	2012 KW25 Mo						

- Hinweis: ebenso können wie in der Abbildung zu sehen die seit 2012 programmierten Produktionsdaten HW-Stand, FW-Stand und Produktionsdatum per „Show Production Info“ angezeigt werden.
- Zugriff aus der PLC: Ab TwinCAT 3.1. Build 4024.24 stehen in der Tc2_EtherCAT Library ab v3.3.19.0 die Funktionen *FB_EcReadBIC* und *FB_EcReadBTN* zum Einlesen in die PLC bereit.
- Bei EtherCAT-Geräten mit CoE-Verzeichnis kann zusätzlich das Objekt 0x10E2:01 zur Anzeige der eigenen eBIC vorhanden sein, auch hierauf kann die PLC einfach zugreifen:

- Das Gerät muss zum Zugriff in PREOP/SAFEOP/OP sein

Index	Name	Flags	Value
1000	Device type	RO	0x015E1389 (22942601)
1008	Device name	RO	ELM3704-0000
1009	Hardware version	RO	00
100A	Software version	RO	01
100B	Bootloader version	RO	J0.1.27.0
1011:0	Restore default parameters	RO	> 1 <
1018:0	Identity	RO	> 4 <
10E2:0	Manufacturer-specific Identification C...	RO	> 1 <
10E2:01	Subindex 001	RO	1P158442SBTN0008jckp1KELM3704 Q1 2P482001000016
10F0:0	Backup parameter handling	RO	> 1 <
10F3:0	Diagnosis History	RO	> 21 <
10F8	Actual Time Stamp	RO	0x170bfb277e

- Das Objekt 0x10E2 wird in Bestandsprodukten vorrangig im Zuge einer notwendigen Firmware-Überarbeitung eingeführt.
- Ab TwinCAT 3.1. Build 4024.24 stehen in der Tc2_EtherCAT Library ab v3.3.19.0 die Funktionen *FB_EcCoEReadBIC* und *FB_EcCoEReadBTN* zum Einlesen in die PLC zur Verfügung
- Zur Verarbeitung der BIC/BTN Daten in der PLC stehen noch als Hilfsfunktionen ab TwinCAT 3.1 Build 4024.24 in der *Tc2_Uutilities* zur Verfügung
 - *F_SplitBIC*: Die Funktion zerlegt den BIC sBICValue anhand von bekannten Kennungen in seine Bestandteile und liefert die erkannten Teil-Strings in einer Struktur *ST_SplittedBIC* als Rückgabewert
 - *BIC_TO_BTN*: Die Funktion extrahiert vom BIC die BTN und liefert diese als Rückgabewert
- Hinweis: bei elektronischer Weiterverarbeitung ist die BTN als String(8) zu behandeln, der Identifier „SBTN“ ist nicht Teil der BTN.
- Zum technischen Hintergrund:
Die neue BIC Information wird als Category zusätzlich bei der Geräteproduktion ins ESI-EEPROM geschrieben. Die Struktur des ESI-Inhalts ist durch ETG Spezifikationen weitgehend vorgegeben, demzufolge wird der zusätzliche herstellerepezifische Inhalt mithilfe einer Category nach ETG.2010 abgelegt. Durch die ID 03 ist für alle EtherCAT-Master vorgegeben, dass sie im Updatefall diese Daten nicht überschreiben bzw. nach einem ESI-Update die Daten wiederherstellen sollen. Die Struktur folgt dem Inhalt des BIC, siehe dort. Damit ergibt sich ein Speicherbedarf von ca. 50..200 Byte im EEPROM.
- Sonderfälle
 - Bei einer hierarchischen Anordnung mehrerer ESC (EtherCAT Slave Controller) in einem Gerät trägt lediglich der oberste ESC die eBIC-Information.
 - Sind mehrere ESC in einem Gerät verbaut die nicht hierarchisch angeordnet sind, tragen alle ESC die eBIC-Information gleich.
 - Besteht das Gerät aus mehreren Sub-Geräten mit eigener Identität, aber nur das TopLevel-Gerät ist über EtherCAT zugänglich, steht im CoE-Objekt-Verzeichnis 0x10E2:01 die eBIC dieses ESC, in 0x10E2:nn folgen die eBIC der Sub-Geräte.

6.5 Support und Service

Beckhoff und seine weltweiten Partnerfirmen bieten einen umfassenden Support und Service, der eine schnelle und kompetente Unterstützung bei allen Fragen zu Beckhoff Produkten und Systemlösungen zur Verfügung stellt.

Beckhoff Niederlassungen und Vertretungen

Wenden Sie sich bitte an Ihre Beckhoff Niederlassung oder Ihre Vertretung für den lokalen Support und Service zu Beckhoff Produkten!

Die Adressen der weltweiten Beckhoff Niederlassungen und Vertretungen entnehmen Sie bitte unseren Internetseiten: www.beckhoff.com

Dort finden Sie auch weitere Dokumentationen zu Beckhoff Komponenten.

Support

Der Beckhoff Support bietet Ihnen einen umfangreichen technischen Support, der Sie nicht nur bei dem Einsatz einzelner Beckhoff Produkte, sondern auch bei weiteren umfassenden Dienstleistungen unterstützt:

- Support
- Planung, Programmierung und Inbetriebnahme komplexer Automatisierungssysteme
- umfangreiches Schulungsprogramm für Beckhoff Systemkomponenten

Hotline: +49 5246 963 157
E-Mail: support@beckhoff.com
Internet: www.beckhoff.com/support

Service

Das Beckhoff Service-Center unterstützt Sie rund um den After-Sales-Service:

- Vor-Ort-Service
- Reparaturservice
- Ersatzteilservice
- Hotline-Service

Hotline: +49 5246 963 460
E-Mail: service@beckhoff.com
Internet: www.beckhoff.com/service

Unternehmenszentrale Deutschland

Beckhoff Automation GmbH & Co. KG

Hülshorstweg 20
33415 Verl
Deutschland

Telefon: +49 5246 963 0
E-Mail: info@beckhoff.com
Internet: www.beckhoff.com

Mehr Informationen:
www.beckhoff.com/ep4174-0002

Beckhoff Automation GmbH & Co. KG
Hülshorstweg 20
33415 Verl
Deutschland
Telefon: +49 5246 9630
info@beckhoff.com
www.beckhoff.com

